

Mini Hi-Fi Component System

Manual de Instrucciones



*MHC-GRX80/R880
MHC-RXD8S/RXD8*

ADVERTENCIA

Para evitar incendios o el riesgo de electrocución, no exponga la unidad a la lluvia ni a la humedad.

Para evitar descargas eléctricas, no abra la unidad. En caso de avería, solicite los servicios de personal cualificado.

No instale el aparato en un espacio cerrado, como una estantería para libros o un armario empotrado.

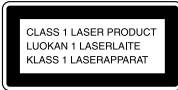

Este aparato está clasificado como productor láser de clase 1 (CLASS 1 LASER). La etiqueta CLASS 1 LASER PRODUCT se encuentra en la parte posterior exterior.

Este sistema estéreo está equipado con el sistema de reducción de ruido Dolby* de tipo B.

* Fabricado bajo licencia de Dolby Laboratories Licensing Corporation.

DOLBY y el símbolo de la doble D  son marcas de Dolby Laboratories Licensing Corporation.

Índice

Preparativos

Paso 1: Conexión del sistema	4
Paso 2: Ajuste del reloj	6
Paso 3: Memorización de emisoras	7
Ahorro de energía en el modo de espera	9

Operaciones básicas

Reproducción de discos compactos ...	10
Grabación de un disco compacto	12
Escucha de la radio	13
Grabación de la radio	14
Reproducción de cintas	15
Grabación de una cinta	17

Reproductor de discos compactos

Utilización del visualizador del reproductor de discos compactos	18
Reproducción repetida de canciones de discos compactos	19
Reproducción de canciones de discos compactos en orden arbitrario	20
Programación de canciones de discos compactos	21
Reproducción de discos compactos sin interrupción	22

Decks de cassettes

Grabación manual de una cinta	23
Grabación de discos compactos especificando el orden de las canciones	24

Efectos de pinchadiscos

Repetición de una parte de un disco compacto	26
Destello de una parte de un disco compacto	26

Utilización de la batería electrónica ...	27
Utilización de las funciones de compás	28

Ajuste del sonido

Ajuste del sonido	31
Selección del énfasis del sonido	32
Cambio de la visualización del analizador de espectro	33
Selección de efectos perimétricos	34
Ajuste del ecualizador gráfico	34
Confección de un archivo de énfasis de sonido personal	35

Otras funciones

Utilización del sistema de datos radiofónicos (RDS)*	37
Canto con acompañamiento musical: Karaoke	39
Para dormirse con música	41
Para despertarse con música	42
Grabación de programas radiofónicos con el temporizador	43

Componentes de audio vídeo opcionales

Conexión de componentes de audio .	44
Conexión de una videograbadora	46
Conexión de antenas exteriores	46

Información adicional

Precauciones	48
Solución de problemas	49
Especificaciones	52
Índice alfabético	Contraportada

* Modelo para Europa solamente

Paso 1: Conexión del sistema

Para conectar su sistema realice el procedimiento de **1** a **4**, utilizando los cables y accesorios suministrados.

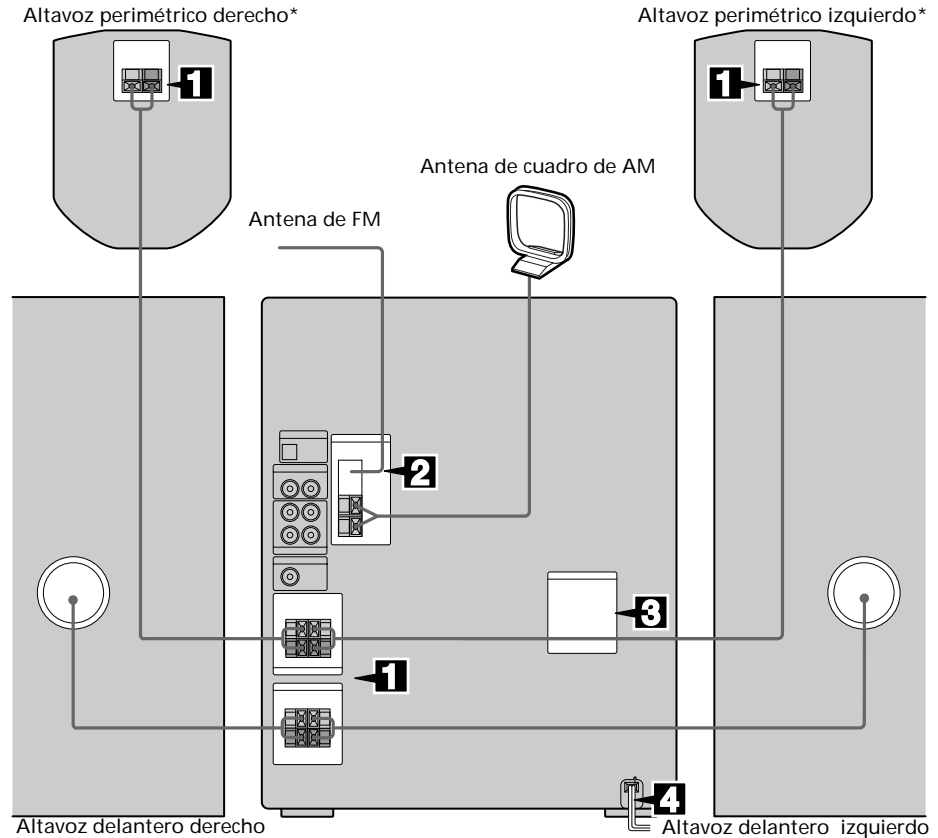

* MHC-GRX80/R880/RXD8S solamente

1 Conecte los altavoces.

- 1 Conecte los cables de los altavoces a las tomas SPEAKER como abajo.
Para los altavoces con tomas, conecte los cables de los altavoces de la misma forma.

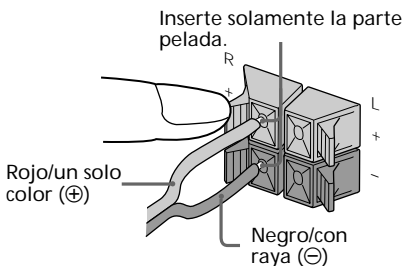

Notas

- Mantenga los cables de los altavoces alejados de antenas a fin de evitar ruido.
- El tipo de altavoces suministrados variará de acuerdo con el modelo adquirido (consulte "Especificaciones" de la página 52).

2 (MHC-GRX80/R880/RXD8S solamente)

Conecte los cables de los altavoces perimétricos a las tomas SURROUND SPEAKER apropiadas. Conecte los cables rojos a las tomas rojas, y los negros a las tomas negras.

Mantenga los cables de los altavoces alejados de antenas a fin de evitar ruido.

Inserte solamente la parte pelada.

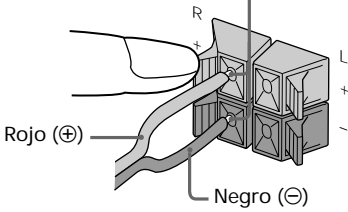

Notas

- No coloque los altavoces perimétricos sobre un televisor. Esto podría causar la distorsión de los colores de la pantalla de dicho televisor.
- Cerciérese de conectar ambos altavoces perimétricos, izquierdo y derecho. De lo contrario el sonido no se oíría.

- 3 Para modelos con selector de tensión, ponga el selector **VOLTAGE SELECTOR** en la posición correspondiente a la tensión de la línea local.

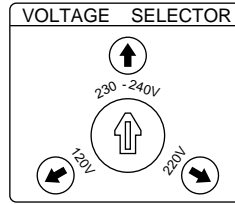

- 4 Conecte el cable de alimentación a un tomacorriente de la red.

La demostración aparecerá en el visualizador. Cuando presione $| / \cup$, se conectará la alimentación del sistema y la demostración finalizará automáticamente.

Si el adaptador suministrado con la clavija no concuerda con su toma de la red, quítelo de la clavija (solamente para los modelos suministrados con un adaptador).

- 2 Conecte las antenas de FM/AM.

Prepare la antena de cuadro de AM, y después conéctela.

Tipo de tomas A

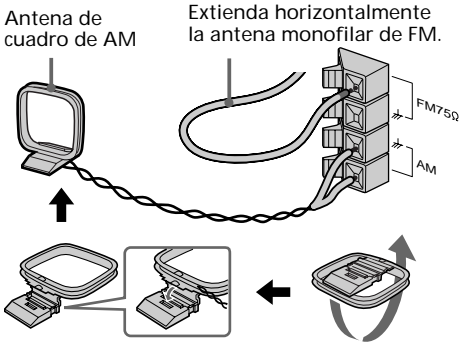

Tipo de tomas B

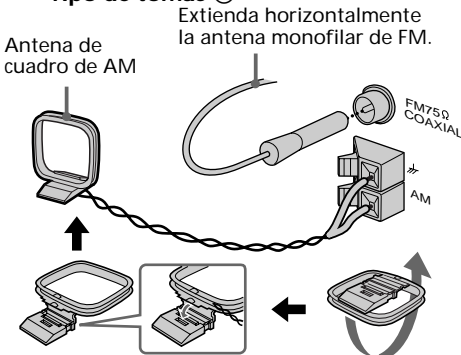

Para conectar componentes de audio/vídeo opcionales

Consulte la página 44.

Para desactivar la demostración

Cuando ajuste la hora (Paso 2: Ajuste del reloj), la demostración se desactivará.

Para activar/desactivar otra vez la demostración, presione **DISPLAY** (para MHC-RXD8/RXD8S) o **DEMO (STANDBY)** (para MHC-GRX80/R880) mientras la alimentación del sistema esté desconectada.

continúa

Paso 1: Conexión del sistema (continuación)

Para fijar los amortiguadores de los altavoces delanteros

Fije los amortiguadores para los altavoces delanteros suministrados a la base de dichos altavoces a fin de estabilizarlos y evitar que se desplacen.

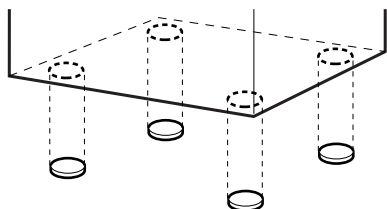

Colocación de dos pilas de tamaño AA (R6) en el telemando

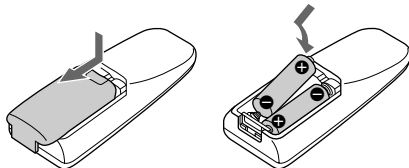

Sugerencia

En utilización normal, las pilas deberán durar unos seis meses. Cuando el telemando no logre controlar el sistema, reemplace ambas pilas por otras nuevas.

Nota

Cuando no vaya a utilizar el telemando durante mucho tiempo, extráigale las pilas para evitar el daño que podría causar el electrólito de las mismas.

Antes de transportar este sistema

Realice lo siguiente para proteger el mecanismo del reproductor de discos compactos.

- 1 Presione repetidamente FUNCTION hasta que en el visualizador aparezca "CD".
- 2 Mantenga pulsada LOOP y presione | / ϕ de forma que en el visualizador aparezca "LOCK".

Paso 2: Ajuste del reloj

Usted tendrá que ajustar el reloj antes de utilizar las funciones del temporizador.

El reloj funciona según el sistema de 24 horas en el modelo para Europa y Rusia, y en el de 12 horas en los demás modelos.

Para fines de ilustración se utiliza el modelo de 24 horas.

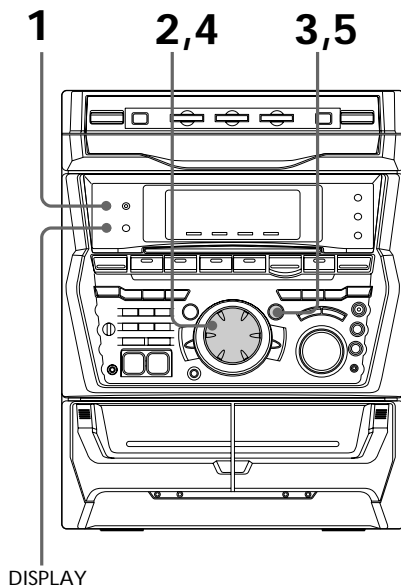

- 1 Presione CLOCK/TIMER SET.
La indicación de la hora parpadeará.



- 2 Gire el mando de lanzadera para ajustar la hora.

-
- 3** Presione ENTER/NEXT.
La indicación de los minutos
parpadeará.

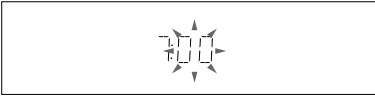

-
- 4** Gire el mando de lanzadera para
ajustar los minutos.

-
- 5** Presione ENTER/NEXT.
El reloj comenzará a funcionar.
-

Sugerencia

Si comete un error, vuelva a comenzar desde el paso 1.

Para cambiar la hora

En la explicación anterior se muestra el ajuste del reloj con la alimentación desconectada. Para reajustar el reloj con la alimentación conectada, realice lo siguiente.

- 1 Presione CLOCK/TIMER SET.
- 2 Gire el mando de lanzadera para seleccionar SET CLOCK.
- 3 Presione ENTER/NEXT.
- 4 Realice los pasos 2 a 5 indicados anteriormente.

Nota

Los ajustes del reloj se cancelarán cuando desconecte el cable de alimentación o cuando se interrumpa el suministro eléctrico.

Paso 3: Memorización de emisoras

Usted podrá memorizar el número siguiente de emisoras:

- Modelo de 2 bandas: 20 de FM y 10 de AM
- Modelo de 3 bandas: 20 de FM, 10 de MW, y otras 10 de SW, o 20 de FM, 10 de AM, y 5 de UKV, dependiendo del modelo adquirido.

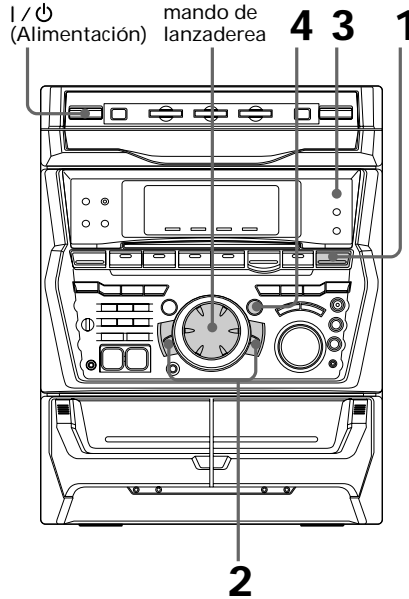

continúa

Paso 3: Memorización de emisoras (continuación)

- 1 Presione repetidamente TUNER/BAND hasta que en el visualizador aparezca la banda deseada.

Las bandas que podrá recibir variarán de acuerdo con el modelo que haya adquirido. Cerciórese de comprobar las bandas que puede recibir.

Cada vez que presione esta tecla, la banda cambiará de la forma siguiente:

Modelo de 2 bandas:

FM ↔ AM

Modelo de 3 bandas:

FM → MW → SW

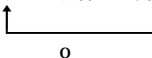

FM → AM → UKV*

* Cuando seleccione UKV, se visualizará "STEREO PLUS".

- 2 Mantenga presionada + o - hasta que la indicación de la frecuencia comience a cambiar, y después suéltela.

La exploración se parará cuando el sistema sintonice una emisora.

Aparecerán "TUNED" y "STEREO" (para un programa estéreo)



- 3 Presione TUNER MEMORY.

En el visualizador aparecerá un número de memorización.

Las emisoras se almacenarán a partir del número de memorización 1.

Número de memorización



- 4 Presione ENTER/NEXT.

La emisora se almacenará.

- 5 Repita los pasos 1 a 4 para almacenar otras emisoras.

Para sintonizar una emisora con señal débil

Para sintonizar manualmente emisoras, presione repetidamente + o - en el paso 2.

Para memorizar otra emisora en un número de memorización existente

Comience desde el paso 1. Después del paso 3, gire el mando de lanzadera para seleccionar el número de memorización en el que desee almacenar otra emisora.

Usted podrá añadir un número de memorización nuevo después del último número de memorización.

Para borrar una emisora memorizada

- 1 Mantenga presionada TUNER MEMORY hasta que el número de memorización aparezca en el visualizador.

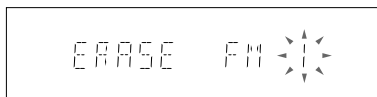

- 2 Gire el mando de lanzadera para seleccionar el número de memorización que desee borrar.

Cuando desee borrar todas las emisoras memorizadas, seleccione "ALL ERASE".

- 3 Presione ENTER/NEXT. Aparecerá "COMPLETE".

Cuando borre un número memorizado, el número de memorización disminuirá de a uno y todos los números memorizados siguientes al borrado se reenumerarán.

Para cambiar el intervalo de sintonía de AM

(Excepto los modelos para Europa y Oriente Medio)

El intervalo de sintonía de AM ha sido ajustado en fábrica a 9 kHz (10 kHz en algunas áreas). Para cambiar el intervalo de sintonía de AM, sintonice en primer lugar cualquier emisora de AM, y después desconecte la alimentación. Manteniendo pulsada ENTER/NEXT, vuelva a conectar la alimentación. Cuando cambie el intervalo de sintonía, las emisoras de AM memorizadas se borrarán. Para volver a cambiar el intervalo, realice de nuevo el mismo procedimiento.

Sugerencia

Las emisoras memorizadas se conservarán medio día incluso aunque desconecte el cable de alimentación o se produzca un corte del suministro eléctrico.

Ahorro de energía en el modo de espera

(Para MHC-RXD8S/RXD8 solamente)

Usted podrá reducir el consumo de energía al mínimo (modo de ahorro de energía) y ahorrar energía en el modo de espera.

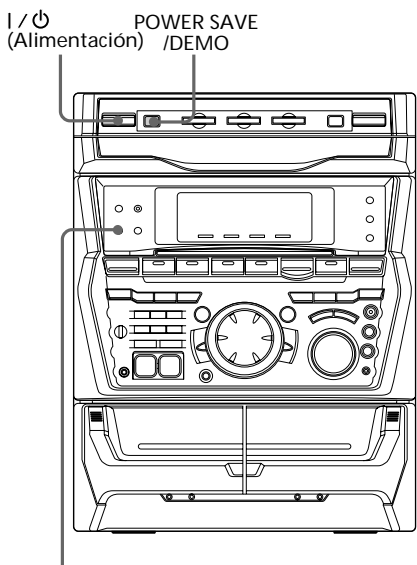

DISPLAY

➔ Con la alimentación desconectada, presione **POWER SAVE/DEMO**.

El sistema cambiará al modo de ahorro de energía y la visualización del reloj desaparecerá.

La alimentación del sistema se conectará/desconectará presionando **I / ⏻**.

Sugerencias

- Cada vez que presione **POWER SAVE/DEMO** en el modo de ahorro de energía, la visualización cambiará entre el modo de ahorro de energía y el de demostración.
- El indicador **I / ⏻** y el de temporizador (cuando esté ajustado el temporizador) se encenderán incluso en el modo de ahorro de energía.
- El temporizador funcionará en el modo de ahorro de energía.

Notas

- Usted no podrá ajustar la hora en el modo de ahorro de energía.
- La función de reproducción presionando una sola tecla no funcionará en el modo de ahorro de energía.

Para cancelar el modo de ahorro de energía

Presione **DISPLAY**.

Aparecerá la visualización del reloj.

Reproducción de discos compactos

— Reproducción normal

Usted podrá reproducir hasta tres discos compactos seguidos.

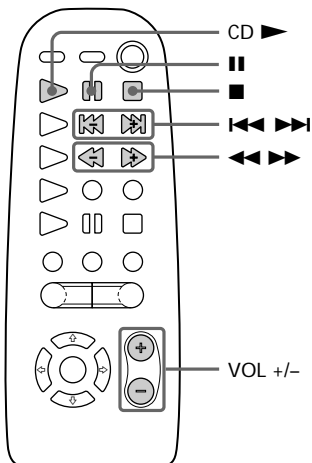
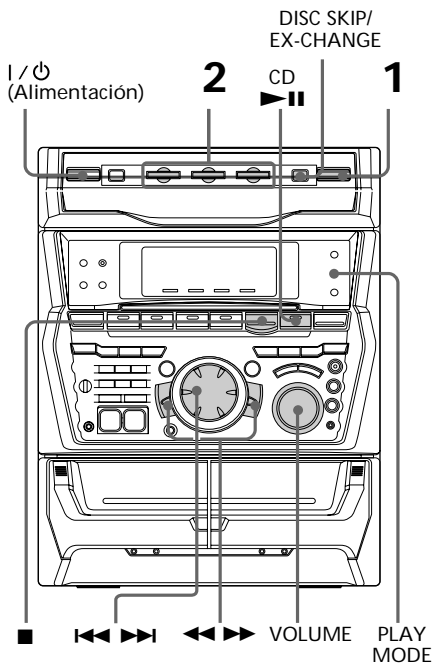

- 1 Presione y coloque hasta dos discos compactos en la bandeja de discos.

Si no coloca adecuadamente un disco, no será reconocido.

Con la cara de la etiqueta hacia arriba. Para reproducir un disco compacto sencillo, colóquelo en el círculo interior del compartimiento.

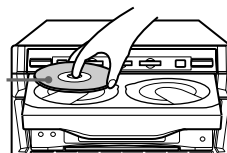

Para insertar un tercer disco, presione DISC SKIP/EX-CHANGE a fin de que gire la bandeja de discos.

- 2 Presione una de las teclas DISC 1-3.

La bandeja de discos se cerrará y se iniciará la reproducción.

Si presiona CD (o CD del telemando) cuando la bandeja de discos esté cerrada, la reproducción se iniciará desde el disco compacto cargado en el compartimiento cuya tecla esté encendida en verde.

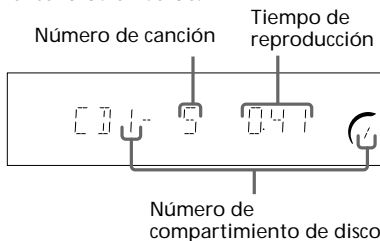

Para	Haga lo siguiente
parar la reproducción	presione ■.
realizar una pausa	presione CD ► (del telemando). Para reanudar la reproducción, vuelva a presionarla.
seleccionar una canción	Durante la reproducción o en pausa, gire el mando de lanzadera hacia la derecha (para avanzar) o hacia la izquierda (para retroceder) y suéltelo cuando llegue a la canción deseada. (O presione ►► (para avanzar) o ◀◀ (para retroceder) del telemando.)
buscar un punto de una canción	mantenga presionada ►► o ◀◀ durante la reproducción y suéltela en el punto deseado.
seleccionar un disco en el modo de parada	presione una de las teclas DISC 1-3 o DISC SKIP/EX-CHANGE.
reproducir solamente el disco compacto seleccionado	presione repetidamente PLAY MODE hasta que aparezca "1 DISC".
reproducir todos los discos compactos	presione repetidamente PLAY MODE hasta que aparezca "ALL DISCS".
extraer discos compactos	presione ☰.
cambiar discos compactos durante su reproducción	presione DISC SKIP/EX-CHANGE.
ajustar el volumen	gire VOLUME (o presione VOL +/- del telemando).

Sugerencias

- Si presiona CD ►|| cuando la alimentación esté desconectada, ésta se conectará automáticamente y se iniciará la reproducción de discos compactos, si los hay en la bandeja (Reproducción presionando una sola tecla). Cuando el sistema esté en el modo de ahorro de energía, la función de reproducción presionando una sola tecla no trabajará.
- Usted podrá cambiar de otra fuente al reproductor de discos compactos e iniciar la reproducción de un disco compacto presionando simplemente CD ►|| o una de las teclas DISC 1-3 (Selección automática de fuente). Cuando el sistema esté en el modo de ahorro de energía, la función de reproducción presionando una sola tecla no trabajará.
- Si no hay discos compactos en el reproductor, en el visualizador aparecerá "CD NO DISC".
- Cuando seleccione un compartimiento de la bandeja que contenga un disco compacto (o lo reproduzca), la tecla DISC 1-3 correspondiente a tal compartimiento se encenderá en verde. Cuando no haya seleccionado un compartimiento de disco compacto, la tecla DISC 1-3 para el mismo estará encendida en color anaranjado. Cuando todos los compartimientos de la bandeja estén vacíos, todas las teclas DISC 1-3 estarán encendidas en verde.

Grabación de un disco compacto

— Grabación sincronizada con disco compacto

La tecla CD SYNC le permitirá grabar fácilmente de un disco compacto en una cinta. Usted podrá utilizar cintas TYPE I (normales) o TYPE II (CrO₂). El nivel de grabación se ajustará automáticamente.

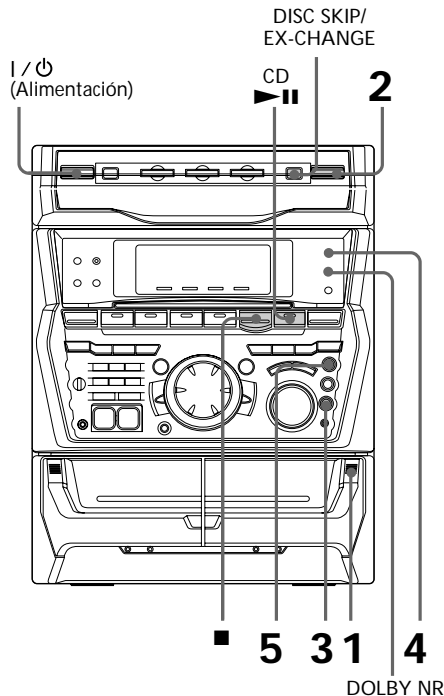

- 1 Presione e inserte un cassette en blanco en el deck B.

Con la cara que desee grabar hacia adelante

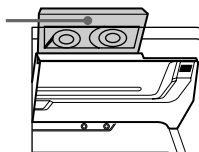

- 2 Presione y coloque un disco compacto.

Después vuelva a presionarla para cerrar la bandeja de discos.

Si el indicador para el compartimiento del disco que desea grabar no está encendido en verde, presione repetidamente DISC SKIP/EX-CHANGE hasta que se encienda en verde.

Con la cara de la etiqueta hacia arriba. Para reproducir un disco compacto sencillo, colóquelo en el círculo interior del compartimiento.



- 3 Presione CD SYNC.
El deck B se pondrá a la espera de la grabación y el reproductor de discos compactos a la espera de la reproducción. Se encenderá el indicador TAPE B (para la cara frontal).
- 4 Presione repetidamente DIRECTION para seleccionar a fin de grabar en una sola cara. Seleccione (o RELAY) para grabar en ambas caras.
- 5 Presione REC PAUSE/START.
Se iniciará la grabación.

Para parar la grabación

Presione .

Sugerencias

- Si desea grabar desde la cara posterior, presione TAPE B para hacer que se encienda el indicador después de haber presionado CD SYNC.
- Para grabar en ambas caras, cerciórese de comenzar por la frontal. Si comenzase por la cara posterior, la grabación se pararía al final de la misma.
- Cuando desee reducir el ruido de siseo de señales de alta frecuencia y bajo nivel, presione DOLBY NR de forma que aparezca "DOLBY NR" después de haber presionado CD SYNC.

Nota

Usted no podrá escuchar otras fuentes durante la grabación.

Escucha de la radio

— Sintonía memorizada

Almacene en primer lugar emisoras en la memoria del sintonizador (consulte “Paso 3: Memorización de emisoras”).

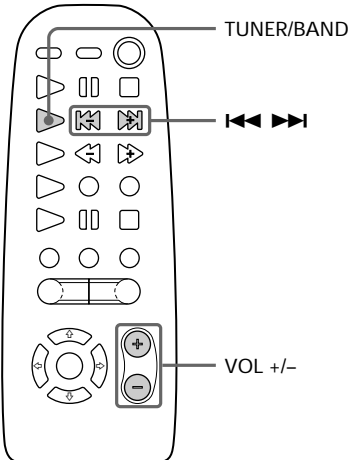
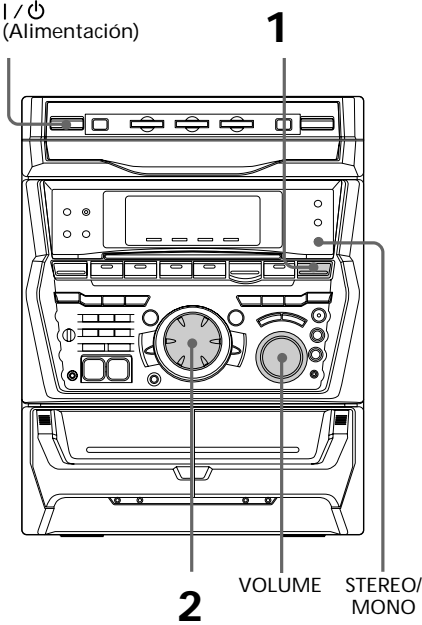

1 Presione repetidamente TUNER/BAND hasta que en el visualizador aparezca la banda deseada.

Las bandas que podrá recibir variarán de acuerdo con el modelo que haya adquirido.

Cerciórese de comprobar las bandas que puede recibir.

Cada vez que presione esta tecla, la banda cambiará de la forma siguiente:

Modelo de 2 bandas:

FM ↔ AM

Modelo de 3 bandas:

FM → MW → SW

o
FM → AM → UKV*

* Cuando seleccione UKV, se visualizará “STEREO PLUS”.

2 Gire el mando de lanzadera (o presione ◀◀ o ▶▶ del telemando) hasta sintonizar la emisora memorizada deseada.

Gírelo hacia la izquierda (o presione ◀◀ del telemando) para números de memorización inferiores.



Gírelo hacia la derecha (o presione ▶▶ del telemando) para números de memorización superiores.

Número de memorización* Frecuencia

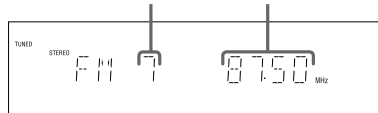

* Cuando esté memorizada una sola emisora, en el visualizador aparecerá “ONE PRESET”.

Para	Haga lo siguiente
desconectar la radio	presione I / ⏻.
ajustar el volumen	gire VOLUME (o presione VOL +/- del telemando).

continúa

Para escuchar emisoras no memorizadas

En el paso 2, utilice la sintonía automática o manual.

Para la sintonía manual, presione repetidamente + o -.

Para la sintonía automática, mantenga presionada + o -.

Sugerencias

- Si presiona TUNER/BAND cuando la alimentación esté desconectada, ésta se conectará automáticamente y se sintonizará la última emisora recibida (Reproducción presionando una sola tecla). Cuando el sistema esté en el modo de ahorro de energía, la función de reproducción.
- Usted podrá cambiar de otra fuente a la radio presionando simplemente TUNER/BAND (Selección automática de fuente).
- Cuando un programa de FM sea ruidoso, presione STEREO/MONO para que en el visualizador aparezca "MONO". No habrá efecto estéreo, pero la recepción mejorará. Para restablecer el efecto estéreo, vuelva a presionar la tecla.
- Para mejorar la recepción de emisiones, oriente las antenas suministradas.

Grabación de la radio

Usted podrá grabar programas radiofónicos en una cinta invocando una emisora memorizada. Usted podrá utilizar cintas TYPE I (normales) o TYPE II (CrO₂). El nivel de grabación se ajustará automáticamente.

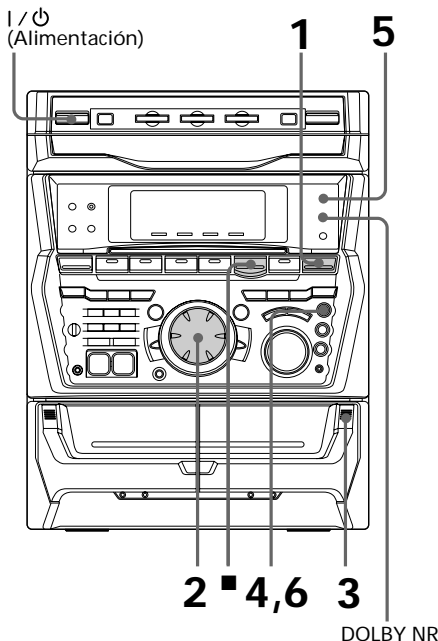

1 Presione TUNER/BAND para seleccionar la banda deseada.

2 Gire el mando de lanzadera para sintonizar la emisora memorizada deseada.

Gírelo hacia la izquierda para números de memorización inferiores.

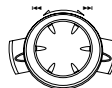

Gírelo hacia la derecha para números de memorización superiores.

Número de memorización Frecuencia

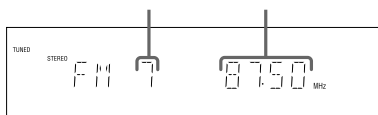

- Presione e inserte un cassette en blanco en el deck B.

Con la cara que desee grabar hacia adelante

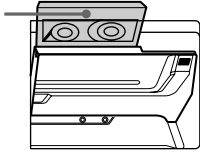

- Presione REC PAUSE/START. El deck B se pondrá a la espera de la grabación.

- Presione repetidamente DIRECTION para seleccionar a fin de grabar en una sola cara. Seleccione (o RELAY) para grabar en ambas caras.

- Presione REC PAUSE/START. Se iniciará la grabación.

Para parar la grabación

Presione .

Sugerencias

- Si desea grabar desde la cara posterior, presione TAPE B de forma que se encienda el indicador después de haber presionado REC PAUSE/START en el paso 4.
- Para grabar en ambas caras, cerciórese de comenzar por la frontal. Si comenzase por la cara posterior, la grabación se pararía al final de la misma.
- Para grabar emisoras no memorizadas, utilice + y - en el paso 2 hasta sintonizar manualmente la emisora deseada.
- Cuando desee reducir el ruido de siseo de señales de alta frecuencia y bajo nivel, presione DOLBY NR de forma que aparezca "DOLBY NR" después de haber presionado REC PAUSE/START en el paso 4.
- Si se oye ruido durante la grabación de la radio, mueva la antena respectiva a fin de reducir el ruido.

Reproducción de cintas

Usted podrá utilizar cualquier tipo de cinta, TYPE I (normal), TYPE II (CrO₂), o TYPE IV (metal), porque el deck detectará automáticamente el tipo de cinta. Usted también podrá utilizar las funciones del AMS* con el mando de lanzadera para buscar rápidamente las canciones que desee escuchar. Para seleccionar el deck A o B, presione DECK A o DECK B del telemando.

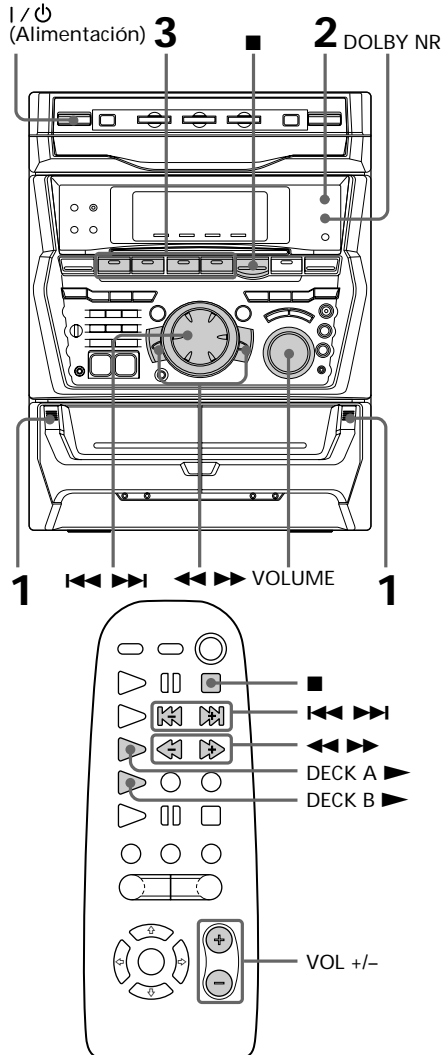

Reproducción de cintas (continuación)

1 Presione $\hat{=}$ e inserte el cassette grabado en el deck A o en el B.

Con la cara que desee reproducir hacia adelante

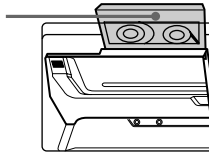

2 Presione repetidamente DIRECTION para seleccionar \rightleftarrows a fin de reproducir una cara.

Seleccione \rightleftarrows * para reproducir ambas caras.

Para reproducir sucesivamente en ambos decks, seleccione RELAY (reproducción con relevo).**

3 Presione TAPE A (o TAPE B) \blacktriangleright (DECK A (o DECK B) \blacktriangleright del telemando).

Para reproducir la cara posterior, presione TAPE A (o TAPE B) \blacktriangleleft . (O vuelva a presionar DECK A (o DECK B) \blacktriangleright del telemando.) Se iniciará la reproducción.

* El deck se parará automáticamente después de haber repetido la secuencia cinco veces.

** La reproducción con relevo se realizará siempre en la secuencia siguiente: Deck A (cara frontal), Deck A (cara posterior), Deck B (cara frontal), Deck B (cara posterior).

Para	Haga lo siguiente
parar la reproducción	presione \blacksquare .
hacer que la cinta avance rápidamente	presione $\blacktriangleleft\blacktriangleleft$ o $\blacktriangleright\blacktriangleright$.
rebobinar la cinta	presione $\blacktriangleleft\blacktriangleleft$ o $\blacktriangleright\blacktriangleright$.
extraer el cassette	presione $\hat{=}$.
ajustar el volumen	gire VOLUME (o presione VOL +/- del telemando).

Sugerencias

- Si presiona TAPE A (o TAPE B) \blacktriangleright o \blacktriangleleft cuando la alimentación esté desconectada, ésta se conectará automáticamente y se reproducirá la cinta, si hay un cassette en el deck (Reproducción presionando una sola tecla). Cuando el sistema esté en el modo de ahorro de energía, la función de reproducción.
- Usted podrá cambiar de otra fuente al deck de cassettes presionando simplemente TAPE A (o TAPE B) \blacktriangleright o \blacktriangleleft (Selección automática de fuente).
- Cuando desee reducir el ruido de siseo de señales de alta frecuencia y bajo nivel, presione DOLBY NR de forma que aparezca "DOLBY NR".

Búsqueda del comienzo de una canción (AMS*)

Durante la reproducción, gire el mando de lanzadera en el mismo sentido que el indicador \blacktriangleleft o \blacktriangleright para avanzar. (O presione contrario para retroceder. (O presione $\blacktriangleleft\blacktriangleleft$ o $\blacktriangleright\blacktriangleright$ del telemando.)

En el visualizador aparecerán el sentido de búsqueda, + (avance) o - (retroceso) y el número de canciones saltadas (1-9).

Ejemplo: Búsqueda de la segunda canción posterior

TAPE A) : : + 2

* AMS (Automatic Music Sensor = Sensor automático de canciones)

Notas

La función del AMS puede no funcionar correctamente en los casos siguientes:

- Cuando el espacio en blanco entre canciones sea inferior a 4 segundos.
- Si en los canales izquierdo y derecha está grabada información completamente diferente.
- Cuando haya secciones continuas de sonido de nivel extremadamente bajo o de baja frecuencia (como el sonido de un saxófono barítono).
- Cuando la unidad esté cerca de un televisor. (En este caso, le recomendamos que aleje la unidad del televisor o que desconecte su alimentación.)

Grabación de una cinta

— Duplicación a gran velocidad

Usted podrá utilizar cintas TYPE I (normales) o TYPE II (CrO₂). El nivel de grabación se ajustará automáticamente.

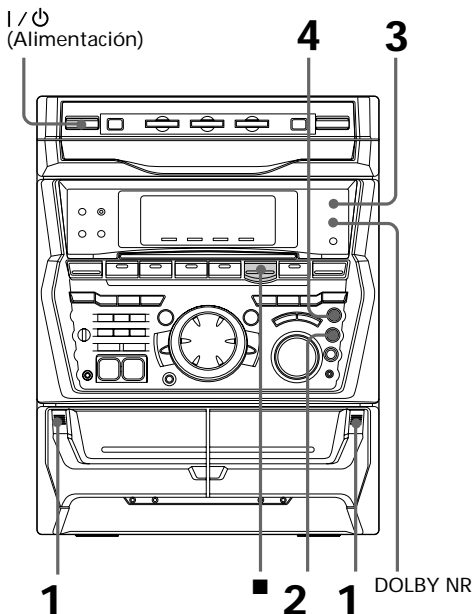

- 1 Presione e inserte el cassette grabado en el deck A y otro en blanco en el deck B.

Con la cara que desee reproducir/grabar hacia adelante

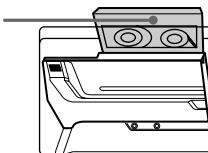

- 2 Presione HI-DUB.
El deck B se pondrá a la espera de la grabación.

- 3 Presione repetidamente DIRECTION para seleccionar a fin de grabar en una sola cara. Seleccione (o RELAY) para grabar en ambas caras.

- 4 Presione REC PAUSE/START.
Se iniciará la duplicación.

Para parar la duplicación

Presione ■.

Sugerencias

- Cuando duplique en ambas caras, cerciórese de comenzar por la frontal. Si comenzase por la cara posterior, la grabación se pararía al final de la misma.
- Si ha ajustado DIRECTION a cuando utilice cintas de longitudes diferentes, el cassette de cada deck se dará independientemente la vuelta. Si ha seleccionado RELAY, los cassettes de ambos decks se darán la vuelta juntos.
- Usted no tendrá que ajustar DOLBY NR porque la cinta del deck B se grabará automáticamente con el mismo estado que el de la cinta del deck A.

Utilización del visualizador del reproductor de discos compactos

Usted podrá comprobar el tiempo restante de la canción actual o el del disco compacto.

Cuando cargue un disco CD TEXT, podrá comprobar la información almacenada en el mismo, tal como el título del disco y los nombres de los artistas. Cuando la unidad detecte un disco CD TEXT, en el visualizador aparecerá "CD TEXT".

I / ⏻
(Alimentación) DISPLAY

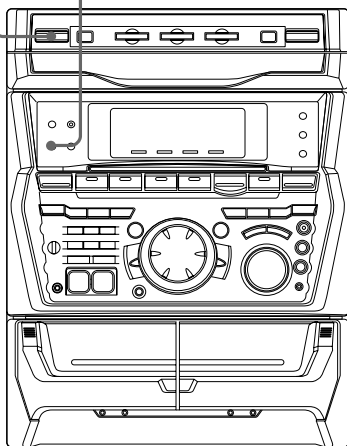

➔ Presione DISPLAY durante la reproducción.

Cada vez que presione la tecla durante la reproducción normal, la visualización cambiará de la forma siguiente:

Durante la reproducción normal

- ➔ Tiempo de reproducción de la canción actual
μ
- Tiempo restante de la canción actual
μ
- Tiempo restante del disco compacto actual (modo 1 DISC) o
Visualización de "--:--" (modo ALL DISCS)
μ
- Nombre del título de la canción actual*
μ
- Visualización del reloj (durante ocho segundos)
μ
- Nombre de efecto (P FILE) o "EFFECT ON (OFF)"

En el modo de parada

- ➔ Nombre del título del disco compacto*
μ
- Información del artista*
μ
- Número total de canciones y tiempo de reproducción total
μ
- Visualización del reloj (durante ocho segundos)
μ
- Nombre de efecto (P FILE) o "EFFECT ON (OFF)"

* Con discos CD TEXT solamente (ciertos caracteres no podrán visualizarse). Cuando el disco contenga más de 20 canciones, CD TEXT no se visualizará a partir de la canción 21.

Reproducción repetida de canciones de discos compactos

— Reproducción repetida

Esta función le permitirá repetir un solo disco o todos los discos compactos en los modos de reproducción normal, aleatoria, y programada.

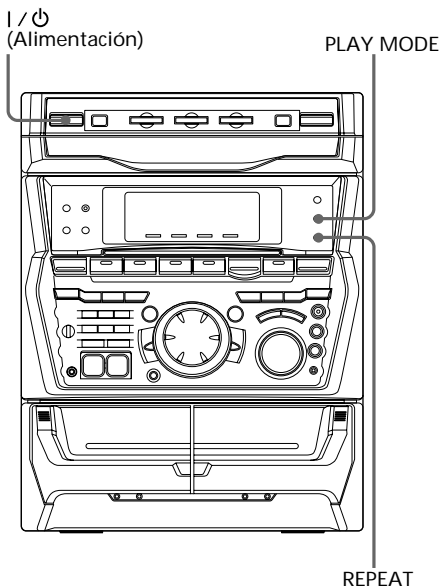

Para repetir	presione
todas las canciones del disco compacto actual	PLAY MODE repetidamente hasta que en el visualizador aparezca "1 DISC".
todas las canciones de todos los discos compactos	PLAY MODE repetidamente hasta que en el visualizador aparezca "ALL DISCS".
una sola canción	REPEAT repetidamente hasta que en el visualizador aparezca "REPEAT 1" durante la reproducción de la canción que desee repetir.

Para cancelar la reproducción repetida

Presione REPEAT de forma que "REPEAT" o "REPEAT 1" desaparezca del visualizador.

- ➔ Presione REPEAT durante la reproducción hasta que en el visualizador aparezca "REPEAT". Se iniciará la reproducción repetida. Para cambiar el modo de repetición, realice el procedimiento siguiente.

Reproducción de canciones de discos compactos en orden arbitrario

— Reproducción aleatoria

Usted podrá reproducir todas las canciones de un disco o de todos los discos compactos en orden arbitrario.

I / ϕ

(Alimentación)

DISC 1~3

3

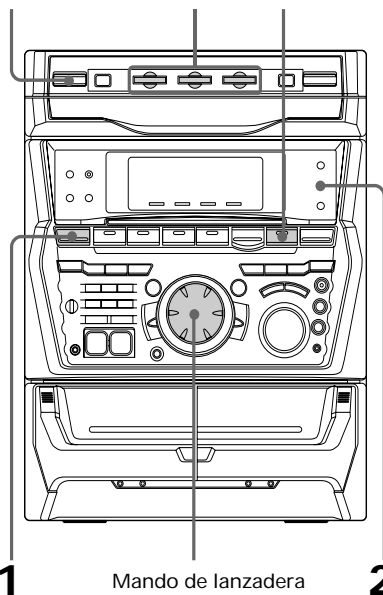

1 Presione repetidamente FUNCTION hasta que en el visualizador aparezca “CD”, y después coloque disco(s) compacto(s).

2 Presione repetidamente PLAY MODE hasta que en el visualizador aparezca “1 DISC SHUFFLE” o “ALL DISCS SHUFFLE”.

Con “ALL DISCS” se ordenarán arbitrariamente todos los discos compactos del reproductor. Con “1 DISC” se ordenarán arbitrariamente las canciones del disco compacto cuyo indicador DISC esté encendido en verde.

3 Presione CD $\blacktriangleright\parallel$.

Todas las canciones se reproducirán en orden arbitrario.

Para cancelar la reproducción aleatoria

Presione repetidamente PLAY MODE hasta que “SHUFFLE” o “PROGRAM” desaparezca del visualizador. Las canciones continuarán reproduciéndose en su orden original.

Para seleccionar el disco compacto deseado

Presione DISC 1~3.

Sugerencias

- Usted podrá iniciar la reproducción aleatoria durante la reproducción normal presionando repetidamente PLAY MODE a fin de seleccionar “SHUFFLE”.
- Para saltar una canción, gire el mando de lanzadera hacia la derecha (o presione $\blacktriangleright\parallel$ del telemando).

Programación de canciones de discos compactos

— Reproducción programada

Usted podrá confeccionar un programa de hasta 32 canciones de todos los discos compactos en el orden en el que desee que se reproduzcan.

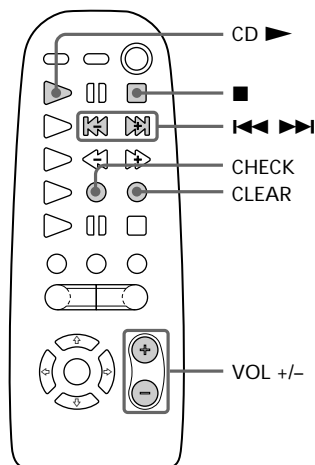
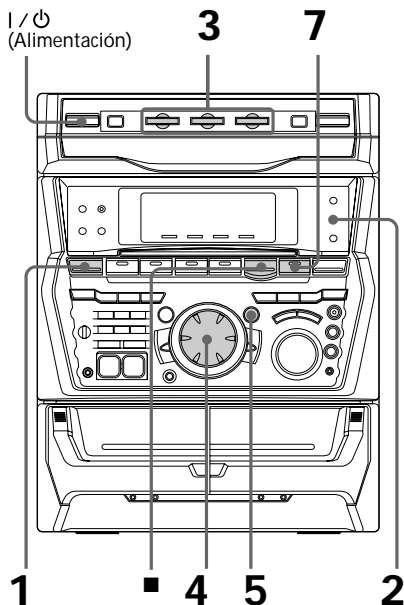

- 1 Presione repetidamente FUNCTION hasta que en el visualizador aparezca “CD”, y después coloque disco(s) compacto(s).
- 2 Presione repetidamente PLAY MODE hasta que en el visualizador aparezca “PROGRAM”.
- 3 Presione una de las teclas DISC 1~3 para seleccionar un disco compacto.
- 4 Gire el mando de lanzadera hasta que en el visualizador aparezca la canción deseada.

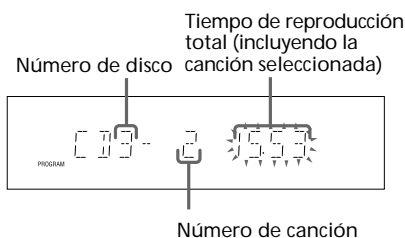

- 5 Presione ENTER/NEXT. La canción se programará. Aparecerá el número del paso del programa, y a continuación el tiempo de reproducción total.
- 6 Para programar canciones adicionales, repita los pasos 3 a 5. Para seleccionar canciones del mismo disco, salte el paso 3.
- 7 Presione CD ▶||. Todas las canciones se reproducirán en el orden seleccionado.

continúa

Programación de canciones de discos compactos (continuación)

Para cancelar la reproducción programada

Presione repetidamente PLAY MODE hasta que "PROGRAM" o "SHUFFLE" desaparezca del visualizador.

Para	presione
comprobar el programa	CHECK del telemando repetidamente. Después de la última canción aparecerá "CHECK END".
borrar una canción del final	CLEAR del telemando en el modo de parada.
borrar una canción específica	CHECK del telemando repetidamente hasta que aparezca la canción que desee borrar, y después CLEAR.
añadir una canción al programa	1 Seleccione el compartimiento de disco con una de las teclas DISC 1~3. 2 Seleccione la canción girando el mando de lanzadera. 3 Presione ENTER/NEXT.
borrar todo el programa	■ una vez en el modo de parada o dos veces en el de reproducción.

Sugerencias

- El programa confeccionado permanecerá en el reproductor de discos compactos incluso después de haberse reproducido. Para volver a reproducir el mismo programa, presione CD ►||.
- Si, durante la programación, en vez del tiempo de reproducción total aparece "--:--", significará que:
 - ha programado una canción de número superior a 20.
 - el tiempo de reproducción total es superior a 100 minutos.

Reproducción de discos compactos sin interrupción

— Reproducción ininterrumpida

Usted podrá reproducir discos compactos sin pausa entre canciones.

I / ⏻
(Alimentación)

2 3

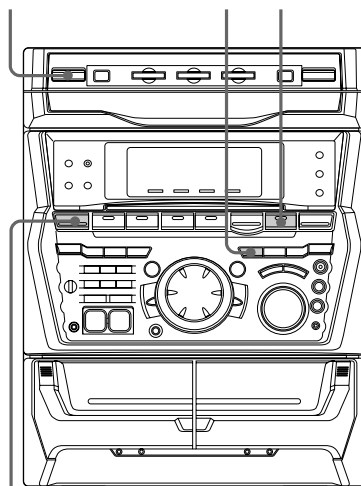

- 1 Presione repetidamente FUNCTION hasta que en el visualizador aparezca "CD", y después coloque disco(s) compacto(s).

- 2 Presione NON-STOP para hacer que se encienda el indicador. En el visualizador aparecerá "NON-STOP PLAY".

- 3 Presione CD ►||.

Para cancelar la reproducción ininterrumpida

Presione NON-STOP de forma que se apague el indicador y en el visualizador aparezca "NON-STOP OFF".

Grabación manual de una cinta

Usted podrá grabar de un disco compacto, una cinta, o la radio en la forma deseada. Por ejemplo, usted podrá grabar solamente las canciones deseadas, o grabar desde el medio de la cinta. El nivel de grabación se ajustará automáticamente.

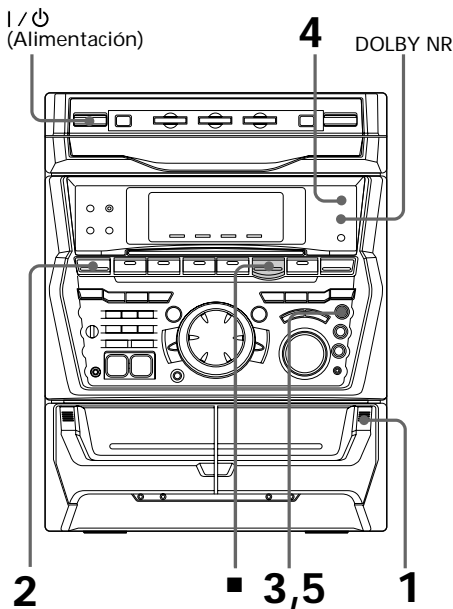

1 Inserte un cassette en blanco en el deck B.

2 Presione repetidamente FUNCTION hasta que aparezca la fuente que desee grabar (p. ej., CD).

3 Presione REC PAUSE/START. El deck B se pondrá a la espera de la grabación. Se encenderá el indicador de TAPE B ► (para la cara frontal).

4 Presione repetidamente DIRECTION para seleccionar ⇌ a fin de grabar en una sola cara. Seleccione ⇄ (o RELAY) para grabar en ambas caras.

5 Presione REC PAUSE/START. Se iniciará la grabación.

6 Inicie al reproducción de la fuente que desee grabar.

Para	presione
parar la grabación	■.
realizar una pausa en la grabación	REC PAUSE/START.

Sugerencias

- Si desea grabar desde la cara posterior, presione TAPE B ◀ de forma que se encienda el indicador después de haber presionado REC PAUSE/START en el paso 3.
- Cuando desee reducir el ruido de siseo de señales de alta frecuencia y bajo nivel, presione DOLBY NR de forma que aparezca "DOLBY NR" después de haber presionado REC PAUSE/START en el paso 3.
- Cuando grabe de un disco compacto, podrá utilizar el dial de lanzadera para seleccionar canciones durante el modo de grabación en pausa (después de haber presionado REC PAUSE/START en el paso 3 y antes de volver a presionarla en el paso 5).

Grabación de discos compactos especificando el orden de las canciones

— Edición de programa

Usted podrá grabar canciones de todos los discos compactos en el orden que desee. Cuando programe, cerciéndose de que el tiempo de reproducción para cada cara no sobrepase la duración de la cinta de una cara del cassette.

I / ϕ
(Alimentación) 4 ■ 1 11, EDIT

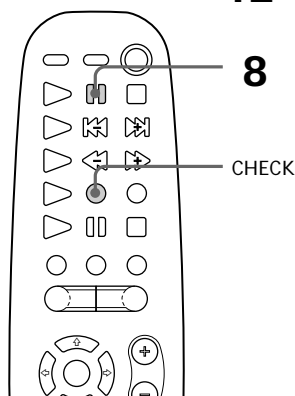
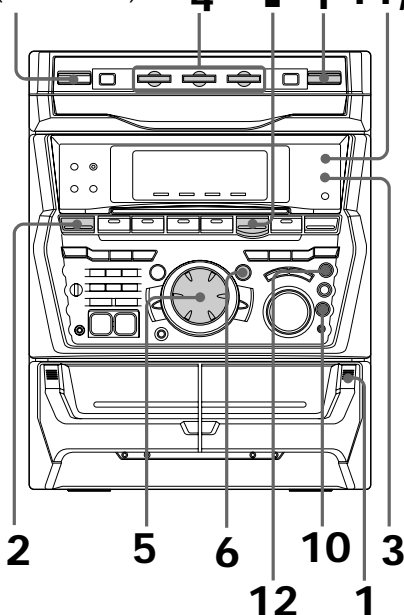

- 1 Coloque disco(s) compacto(s) e inserte un cassette en blanco en el deck B.
- 2 Presione repetidamente FUNCTION hasta que en el visualizador aparezca "CD".
- 3 Presione repetidamente PLAY MODE hasta que en el visualizador aparezca "PROGRAM".
- 4 Presione una de las teclas DISC 1-3 para seleccionar un disco compacto.
- 5 Gire el mando de lanzadera hasta que en el visualizador aparezca la canción deseada.

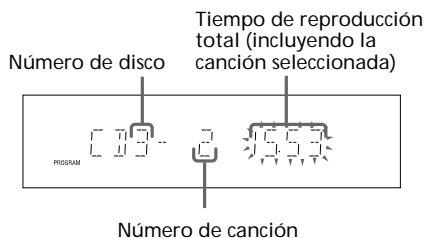

- 6 Presione ENTER/NEXT. La canción se programará. Aparecerá el número del paso del programa, y a continuación el tiempo de reproducción total.
- 7 Para programar canciones adicionales para grabar en la cara A, repita los pasos 4 a 6. Para seleccionar canciones del mismo disco, salte el paso 4.
- 8 Presione **II** del telemando para insertar una pausa al final de la cara A. En el visualizador aparecerá "P", y el tiempo de reproducción total se pondrá a "0.00" en el visualizador.

-
- 9** Repita los pasos 5 y 6 para canciones del mismo disco, o los pasos 4 a 6 para canciones de otro disco, a fin de programar las canciones restantes para grabar en la cara B.
-

- 10** Presione CD SYNC.
El deck B se pondrá a la espera de la grabación y el reproductor de discos compacto a la espera de la reproducción. Se encenderá el indicador de TAPE B ► (para la cara frontal).
-

- 11** Presione repetidamente DIRECTION para seleccionar ⇔ a fin de grabar en una sola cara. Seleccione ⇄ (o RELAY) para grabar en ambas caras.
-

- 12** Presione REC PAUSE/START.
Se iniciará la grabación.
-

Para parar la grabación

Presione ■.

Para comprobar el orden

Presione repetidamente CHECK del telemando. Después de la última canción aparecerá "CHECK END".

Para cancelar la edición de programa

Presione repetidamente PLAY MODE hasta que "PROGRAM" o "SHUFFLE" desaparezca del visualizador.

Sugerencia

Cuando desee reducir el ruido de siseo de señales de bajo nivel y alta frecuencia, presione DOLBY NR de forma que aparezca "DOLBY NR" después de haber presionado CD SYNC.

Selección automática de la duración de la cinta

— Edición con selección de cinta

Usted podrá comprobar la duración de cinta más adecuada para la grabación de un disco compacto. Tenga en cuenta que no podrá utilizar la edición con selección de cinta para discos que contengan más de 20 canciones.

- 1** Inserte un disco compacto.
 - 2** Presione repetidamente FUNCTION hasta que en el visualizador aparezca "CD".
 - 3** Presione una vez EDIT de forma que parpadee "EDIT".
Aparecerá la duración de cinta requerida para el disco compacto actualmente seleccionado seguida por el tiempo de reproducción total de las canciones para la caras A y B, respectivamente.
-

Nota

Usted no podrá utilizar esta función después de la programación.

Para utilizar esta función, tendrá que cancelar en primer lugar el programa presionando repetidamente PLAY MODE hasta que "PROGRAM" o "SHUFFLE" desaparezca del visualizador.

Repetición de una parte de un disco compacto

— Bucle

Con la función de bucle, podrá repetir parte de un disco compacto durante la reproducción. Esto le permitirá crear grabaciones originales.



(Alimentación) LOOP Mando de lanzadera

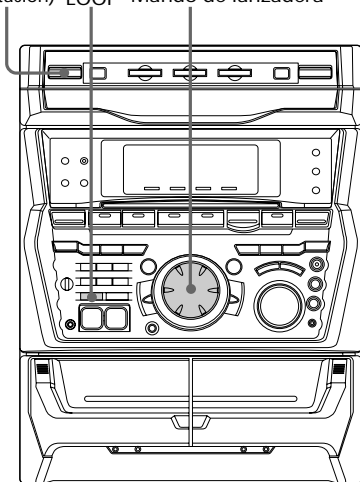

- ➔ Mantenga presionada LOOP durante la reproducción en el punto en el que desee iniciar la función de bucle, y suéltela para reanudar la reproducción normal.

Para ajustar la duración del bucle

Gire el mando de lanzadera manteniendo presionada LOOP (o presione SELECT ↑ o ↓ manteniendo pulsada LOOP del telemando) a fin de seleccionar diferentes duraciones de bucle (LOOP 1~20).

Destello de una parte de un disco compacto

— Flash

Con la función de flash, podrá hacer que el sonido de un disco compacto “destelle” durante la reproducción. Esto le permitirá crear grabaciones originales.



(Alimentación) FLASH Mando de lanzadera

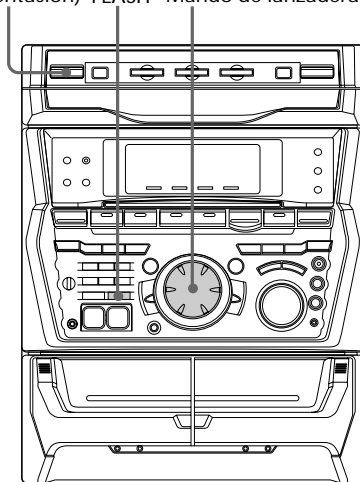

- ➔ Mantenga presionada FLASH durante la reproducción en el punto en el que desee iniciar la función de flash, y suéltela para reanudar la reproducción normal.

Para ajustar la duración del flash

Gire el mando de lanzadera manteniendo presionada FLASH (o presione SELECT ↑ o ↓ manteniendo pulsada FLASH del telemando) a fin de seleccionar diferentes duraciones de flash (FLASH 1~20).

Para utilizar juntos el bucle y el flash

Mantenga simultáneamente presionadas LOOP y FLASH.

Notas

- La duración del bucle y del flash no podrá ajustarse durante esta operación. Si es necesario, ajuste independientemente la duración del bucle y del flash con antelación.
- Para grabar el efecto de flash, utilice las conexiones analógicas (MD OUT) o los decks de cassettes de este sistema.

Utilización de la batería electrónica

Con la batería electrónica, usted podrá añadir percusión durante la reproducción. Este efecto podrá utilizarse con cualquier fuente para crear grabaciones originales.

I / ⏻ (Alimentación) BEAT LEVEL Mando de lanzadera

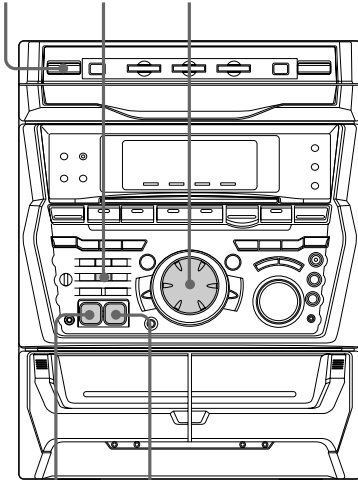

PAD A PAD B

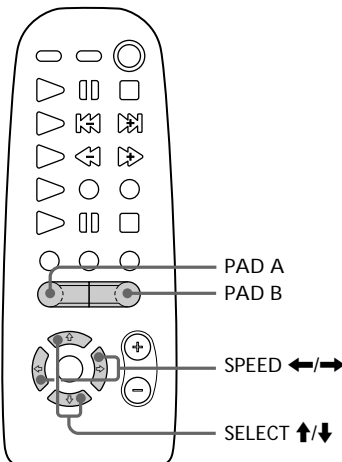

➔ Golpee PAD A o PAD B para producir el sonido respectivo.

Para cambiar el sonido de la batería

Gire el dial de control manteniendo pulsada PAD A o B (o presione SELECT ↑ o ↓ manteniendo pulsada PAD A o B del telemando) para seleccionar el sonido deseado. Usted podrá seleccionar gran variedad de sonidos de batería. El nombre del sonido aparecerá en el visualizador.

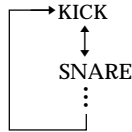

El sonido que haya seleccionado se almacenará en PAD A o B.

Para crear un redoble

Mantenga pulsada PAD A o B del panel frontal. En el visualizador aparecerá "CHAIN" y oirá el sonido de ambas baterías. Gire el dial de control hacia la izquierda para PAD A o hacia la derecha para PAD B.

Para ajustar el volumen de la batería electrónica

Presione repetidamente BEAT LEVEL a fin de seleccionar el nivel deseado. Cada vez que presione la tecla, el nivel cambiará de la forma siguiente:

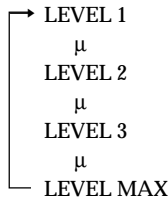

Utilización de las funciones de compás

Con las funciones de compás, usted podrá crear automáticamente gran variedad de ritmos. Éstos podrán utilizarse con cualquier fuente para crear grabaciones originales.

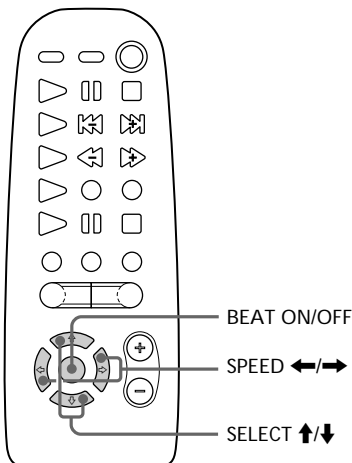
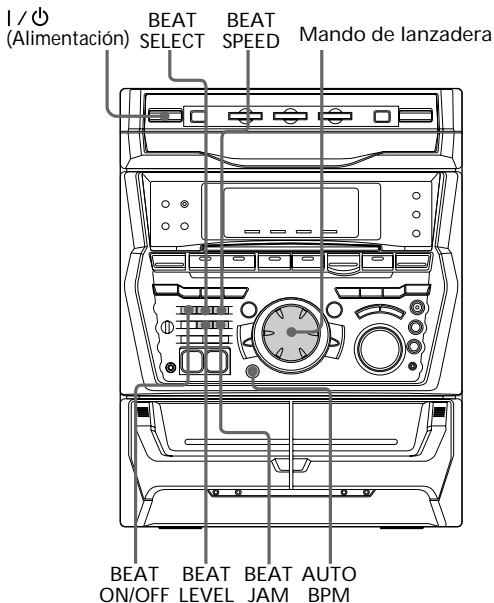

➔ Presione BEAT ON/OFF durante la reproducción en el punto en el que desee iniciar el compás.

El indicador de la tecla se encenderá.

Para cambiar la velocidad

Gire el dial de control manteniendo pulsada BEAT SPEED (o presione SPEED ← o → del telemando) para seleccionar la velocidad deseada (BPM 40 - 200).

Para cambiar el patrón del compás

Gire el dial de control manteniendo pulsada BEAT SELECT (o presione SELECT ↑ o ↓ del telemando) para seleccionar el patrón deseado en el visualizador. El nombre del patrón de compás aparecerá en el visualizador.

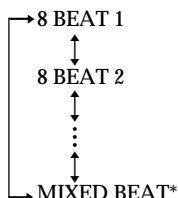

* En el momento de adquirir esta unidad, tendrá almacenado un solo compás. Su compás original se almacenará cuando confeccione su compás utilizando la función BEAT MIX (consulte "Utilización de la función BEAT MIX" de la página 30).

Para cancelar el compás

Presione BEAT ON/OFF. Cerciórese de que se haya apagado el indicador de la tecla.

Para cambiar el volumen del compás

Presione repetidamente BEAT LEVEL para seleccionar el nivel deseado. Cada vez que presione esta tecla, el nivel cambiará de la forma siguiente:

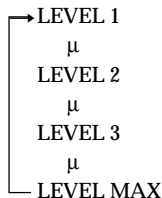

Sugerencias

- Usted podrá utilizar simultáneamente la batería electrónica y la función de compás.
- Presione BEAT JAM manteniendo pulsada BEAT SPEED para escuchar todos los sonidos de la batería y los patrones de compás reproduciéndose repetidamente cuando la alimentación esté conectada. Para parar, presione cualquier tecla (excepto BEAT LEVEL).

Utilización de la función BEAT JAM

Esta función sincronizará automáticamente los sonidos de PAD A y B con la fuente de sonido.

- 1 Ponga en reproducción la fuente de sonido.
- 2 Presione repetidamente BEAT JAM para seleccionar el modo improvisación deseado.
El indicador de la tecla se encenderá. Cada vez que presione la tecla, la visualización cambiará de la forma siguiente:

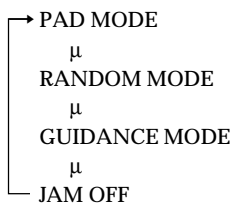

PAD MODE

Este modo acentúa el ritmo de la fuente reproduciendo el sonido almacenado en PAD A sincronizado con los graves y reproduciendo el sonido almacenado en PAD B en sincronización con los agudos.

RANDOM MODE

Este modo acentúa el ritmo de la fuente reproduciendo aleatoriamente sonidos (de la biblioteca de la batería electrónica) en sincronización con la fuente.

GUIDANCE MODE

En este modo, usted podrá unir la música. Golpee ligeramente PAD A cuando se encienda el indicador alrededor de PAD A (sincronizado con los graves) y PAD B cuando se encienda el indicador alrededor de PAD B (sincronizado con los agudos). Usted logrará un punto si golpea correctamente, o perderá un punto si golpea incorrectamente. El número de compases y de puntos se indicará en el visualizador. Este modo podrá cancelarse cuando presione BEAT JAM o después de varios segundos de silencio, o cuando finalice la canción actual.

Nota

BEAT JAM no podrá utilizarse simultáneamente con las funciones de compás (BEAT ON). Cuando haya activado BEAT JAM, BEAT se desactivará automáticamente. De forma similar, cuando active BEAT, BEAT JAM se desactivará automáticamente.

Utilización de la función AUTO BPM

Esta función sincronizará automáticamente el ritmo del patrón del compás actual con la fuente de sonido.

- 1 Inicie la reproducción de una fuente.
- 2 Seleccione un patrón de compás. (Consulte “Para cambiar el patrón del compás” de la página 28.)
- 3 Presione BEAT ON/OFF para parar la función de compás.
- 4 Presione AUTO BPM.
El indicador de la tecla parpadeará en color anaranjado durante la medición BPM de la fuente. Después de la medición, el indicador se encenderá en verde.
- 5 Escuche la fuente de sonido y presione BEAT ON/OFF en el compás de tono menor.
El ritmo del patrón del compás se iniciará en sincronización con la fuente.

Sugerencia

Si el ritmo del patrón del compás no coincide con la fuente, presione ENTER/NEXT en sincronización con el compás de tono menor de la fuente.

Notas

- Es posible que AUTO BPM no trabaje con ciertas canciones (como las que posean tempos variables). En tal caso, el indicador AUTO BPM continuará parpadearando en color anaranjado.
- El tiempo requerido para medir BPM de una canción (después de haber presionado AUTO BPM) variará con cada canción.
- Cuando no haya sonido durante varios segundos, se visualizará “BPM NG”, y el indicador AUTO BPM parpadeará en color anaranjado.
- AUTO BPM se parará automáticamente cuando gire el dial de lanzadera manteniendo presionada BEAT SPEED (o presione SPEED ← or → del telemando).

continúa

Utilización de las funciones de compás (continuación)

Utilización de la función BEAT MIX

Con la función BEAT MIX, usted podrá añadir un patrón de ritmo a uno de los patrones de ritmo memorizado. Esta función le permitirá almacenar su propio patrón de ritmo.

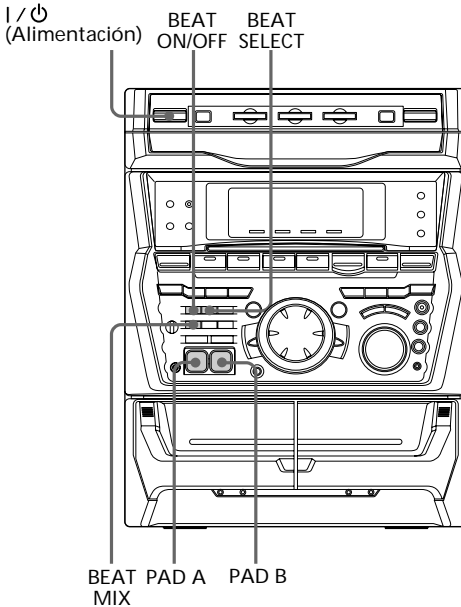

1 Inicie la reproducción de la fuente.

2 Seleccione el patrón del compás para el patrón básico.
(Consulte “Para cambiar el patrón del compás” de la página 28.)

3 Seleccione el sonido de la batería que desee añadir.
(Consulte “Para cambiar el sonido de la batería” de la página 27.)

4 Presione BEAT MIX.

Comenzará el patrón del compás seleccionado, y el indicador BEAT ON/OFF parpadeará en sincronización con el ritmo.

5 Golpee ligeramente PAD A o B en el punto que desee añadir el ritmo.
Los ritmos que añada se repetirán cada 2 barras.

6 Presione BEAT MIX o BEAT ON/OFF.
El patrón de compás se almacenará como MIXED BEAT.

Para borrar los ritmos añadidos

Seleccione “MUTE” para el sonido de la batería y golpee la almohadilla en el punto que desee borrar el sonido.

Para reponer el compás mezclado (MIXED BEAT)

Presione BEAT ON/OFF manteniendo pulsada BEAT MIX. El compás mezclado (MIXED BEAT) que haya creado se repondrá al ajuste de fábrica. Repita este procedimiento desde el paso 1 para crear un nuevo compás mezclado (MIXED BEAT).

Sugerencias

- Usted podrá cambiar el sonido de la batería durante la operación. Sin embargo, no podrá cambiar el patrón del compás básico.
- Cuando realice otro patrón de compás, usted podrá utilizar MIXED BEAT como patrón del compás básico.

Notas

- Cuando añada sonidos de batería al patrón seleccionado, podrá añadir tantos sonidos de batería cuantos desee dentro del patrón. Sin embargo, solamente podrá programar hasta dos sonidos en el mismo punto del patrón. Cuando ya haya dos sonidos de batería programados en un punto del patrón y añada un tercero, el más antiguo programado en tal punto será reemplazado por el nuevo.
- El compás almacenado como el MIXED BEAT se borrará y volverá al ajuste de fábrica cuando desconecte el cable de alimentación o se produzca un corte del suministro eléctrico.

Ajuste del sonido

Usted podrá reforzar los graves, crear un sonido más potente, y escuchar con auriculares.

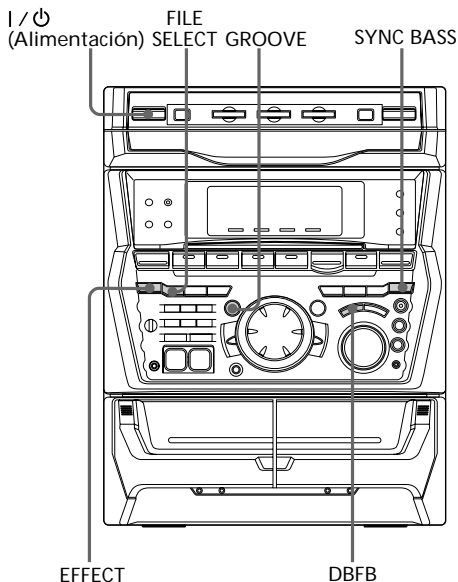

Para reforzar los graves (DBFB)

Presione DBFB*.

Cada vez que presione la tecla, la visualización cambiará de la forma siguiente:

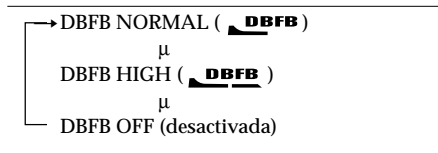

* DBFB = Dynamic Bass Feedback
(Retroalimentación dinámica de graves)

Sonido de graves más adecuado (SYNC BASS)

Presione SYNC BASS.

Las frecuencias bajas de la música que esté escuchando se medirán y las áreas con tonos graves profundos se reforzarán de forma efectiva. El indicador SYNC BASS H o SYNC BASS L se encenderá de acuerdo con las áreas con tonos graves profundos. Para volver al nivel anterior presione de nuevo SYNC BASS.

Para obtener sonido potente (GROOVE)

Presione GROOVE. El volumen cambiará al modo potente, DBFB se ajustará automáticamente a plena intensidad, la curva del ecualizador cambiará, y se encenderá la tecla GROOVE. Para volver al volumen anterior, presione de nuevo GROOVE.

Notas

- Con algunas canciones, la música sonará distorsionada cuando utilice el sistema DBFB con el efecto de sonido si los graves son demasiado fuertes. Ajuste DBFB a "**DBFB**" u "OFF", o cancele el efecto de sonido (página 32).
- La cancelación de GROOVE ajustará DBFB a "**DBFB**" y aplanará la curva del ecualizador. Para cancelar el nivel de DBFB, presione repetidamente DBFB hasta que desaparezca la indicación.

Para escuchar a través de auriculares

Conecte los auriculares a la toma PHONES. A través de los altavoces no saldrá sonido.

Selección del énfasis del sonido

El menú de énfasis del sonido le permitirá seleccionar las características del sonido de acuerdo con la música que esté escuchando.

Además, usted también podrá disfrutar del énfasis del sonido utilizando la función del ecualizador sincronizado. Cuando utilice esta función, el sistema cambiará automáticamente de acuerdo con el género.

Selección del efecto del menú de música

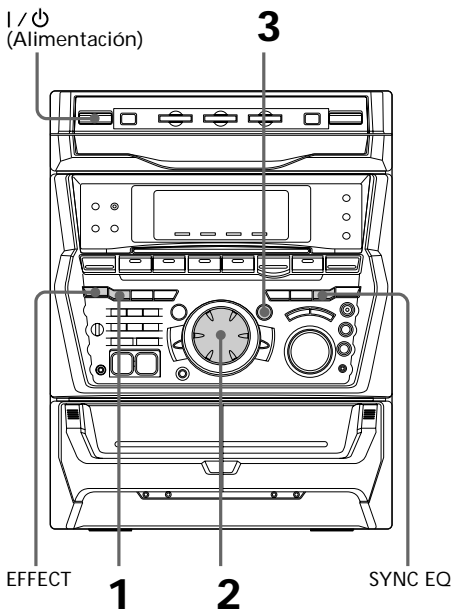

1 Presione **FILE SELECT**.
En el visualizador aparecerá el último efecto elegido.

2 Utilice el mando de lanzadera para seleccionar el efecto preajustado deseado.
El nombre del efecto preajustado aparecerá en el visualizador.
Consulte la tabla “Opciones del menú de música”.

3 Presione **ENTER/NEXT**.

Para cancelar el efecto

Presione repetidamente **EFFECT** hasta que en el visualizador aparezca “**EFFECT OFF**”.

Opciones del menú de música

Si selecciona un efecto con sonido perimétrico, aparecerá “**SURROUND**”.

Efecto	Para
ROCK	Fuentes de música estándar
POP	
JAZZ	
DANCE	
SOUL	
ACTION	Pistas de sonido y situaciones de escucha especiales
ROMANCE	
SF	
DRAMA	
SPORTS	Videojuegos
SHOOTING	
RACING	
RPG	
BATTLE	
ADVENTURE	Archivo personal*
P FILE 1~5	

* La función de archivo personal consulte le permitirá almacenar sus propios efectos. (“Confección de un archivo de énfasis de sonido personal” de la página 35.)

Utilización del ecualizador sincronizado

Usted podrá ajustar el énfasis del sonido para cambiar automáticamente según el compás y el tempo de la música.

➔ Presione SYNC EQ.

El indicador parpadeará mientras se mida el compás y el tempo de la fuente. Una vez medidos, el indicador se encenderá en el visualizador.

SYNC EQ clasifica la música de la forma siguiente

Densidad de compás	LO (Alta) HI (Baja)
Intensidad de compás	SMOOTH MEDIUM STRONG

Para cancelar el ecualizador sincronizado

Presione otra vez SYNC EQ. El indicador se apagará.

El ecualizador sincronizado también se cancelará cuando:

- cancele el efecto
- seleccione el efecto a partir del menú de música
- ajuste el ecualizador gráfico
- ajuste el ecualizador gráfico
- canto con acompañamiento musical (karaoke).

Notas

- SYNC EQ no funcionará en el modo KARAOKE.
- P FILE MEMORY no funcionará en el modo SYNC EQ.
- Los nombres de clasificación no están relacionados con los géneros de la fuente de música.

Cambio de la visualización del analizador de espectro

Usted podrá cambiar la visualización mientras esté escuchando la música.

I / ⏻
(Alimentación) SPECTRUM ANALYZER

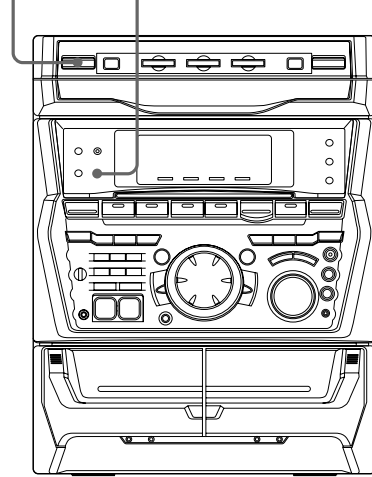

➔ Presione SPECTRUM ANALYZER.

Cada vez que presione la tecla, la visualización cambiará de la forma siguiente:

IMAGE PATTERN
↓
NORMAL PATTERN

Selección de efectos perimétricos

Usted podrá disfrutar de efectos perimétricos.

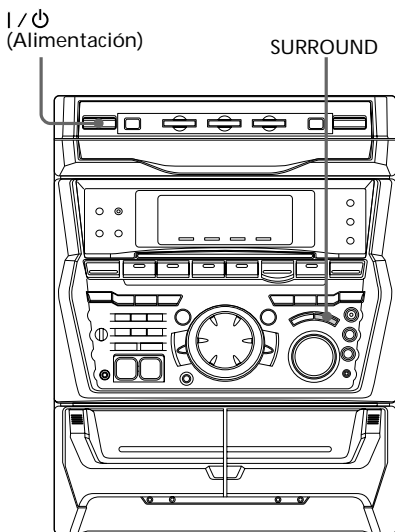

➔ Presione repetidamente SURROUND para seleccionar el efecto perimétrico deseado.

Cada vez que presione esta tecla, la visualización cambiará de la forma siguiente:

SURROUND ON (SURROUND)
SURROUND OFF (desactivada)

Sugerencia

Si desea memorizar el efecto, almacénelo en un archivo personal (consulte "Confección de un archivo de énfasis de sonido personal").

Nota

Cuando elija otros efectos de sonido, el de sonido perimétrico se cancelará.

Ajuste del ecualizador gráfico

Usted podrá ajustar el sonido aumentando o reduciendo los niveles de bandas de frecuencias específicas.

Antes de la operación, seleccione el énfasis del sonido que desee para su sonido básico.

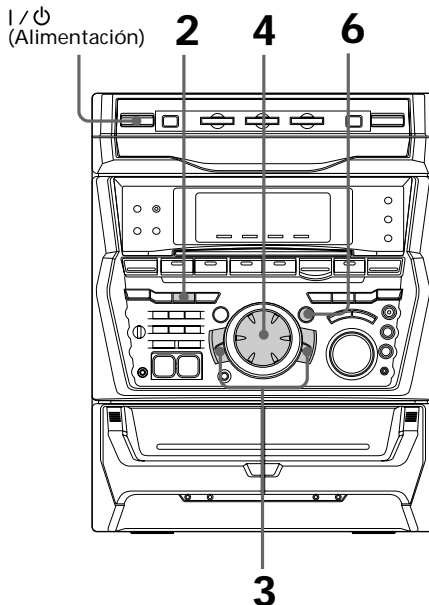

1 Seleccione el énfasis del sonido que desee para su sonido básico (consulte "Selección del énfasis del sonido" de la página 32).

2 Presione GEQ CONTROL.

3 Presione repetidamente + o - para seleccionar una banda de frecuencias.

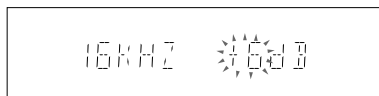

-
- 4** Gire el mando de lanzadera para ajustar el nivel.

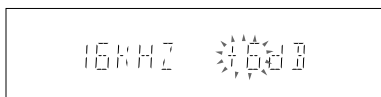

-
- 5** Repita los pasos 3 y 4.

-
- 6** Cuando finalice, presione ENTER/NEXT.
-

Nota

Si elige otro énfasis de sonido del menú (excepto "EFFECT OFF"), perderá el efecto de sonido ajustado. Para conservar el efecto de sonido ajustado a fin de utilizarlo en el futuro, almacénelo en un archivo personal. (Consulte "Confección de un archivo de énfasis de sonido personal".)

Confección de un archivo de énfasis de sonido personal

— Archivo personal

Usted podrá crear un archivo personal de patrones de audio (efecto perimétrico y ecualizador gráfico) y almacenarlo en la memoria del sistema. Después podrá invocar un patrón de sonido para reproducir su cinta, disco compacto, o programa de radio favorito. Usted podrá crear hasta cinco archivos de sonido.

Antes de la operación, seleccione el énfasis del sonido que desee para su sonido básico.

I / ⏻
(Alimentación)

2 3 4

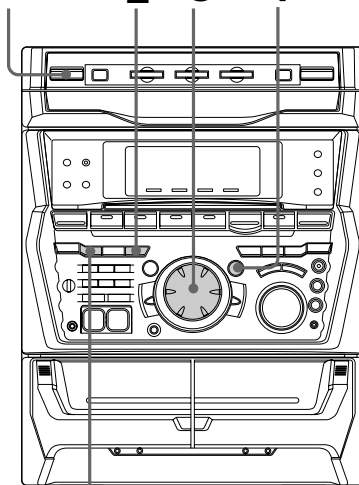

FILE SELECT

-
- 1** Obtenga el efecto de sonido deseado utilizando el ecualizador gráfico y el efecto perimétrico.

-
- 2** Presione P FILE MEMORY.
En el visualizador aparecerá un número de archivo personal.

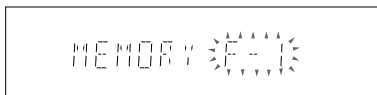

continúa

Confección de un archivo de énfasis de sonido personal (continuación)

- 3** Utilice el mando de lanzadera para seleccionar el número de archivo (P FILE 1~5) en el que desee almacenar el efecto de sonido.
-

- 4** Presione ENTER/NEXT.
Los efectos de sonido ajustados se almacenarán en el número de archivo seleccionado. Los ajustes previamente almacenados en esta ubicación de la memoria se borrarán y serán reemplazados por los nuevos.
-

Para invocar un archivo personal

- 1** Presione FILE SELECT.
- 2** Utilice el mando de lanzadera para seleccionar el archivo personal deseado.
- 3** Presione ENTER/NEXT.

Utilización del sistema de datos radiofónicos (RDS)

(Modelo para Europa solamente)

¿Qué es el sistema de datos radiofónicos?

El sistema de datos radiofónicos (RDS) es un servicio de radiodifusión que permite a las emisoras de radiodifusión transmitir información adicional junto con la señal del programa normal. Este sintonizador ofrece útiles funciones de RDS, como visualización del nombre de la emisora y localización de emisoras por el tipo de programa. RDS solamente estará disponible con emisoras de FM*.

Nota

RDS puede no trabajar adecuadamente si la emisora que esté recibiendo no está transmitiendo adecuadamente señales de RDS, o si la intensidad de la señal es débil.

* No todas las emisoras de FM proporcionan el servicio de RDS, ni el mismo tipo de servicio. Si no está familiarizado con el sistema RDS, solicite a las emisoras locales los detalles sobre los servicios RDS disponibles en su área.

Recepción de emisiones RDS

➔ Simplemente seleccione una emisora de la banda de FM. Cuando sintonice una emisora que ofrezca servicios de RDS, el nombre de la emisora aparecerá en el visualizador.

Para comprobar la información de RDS

Cada vez que presione DISPLAY, la visualización cambiará de la forma siguiente:

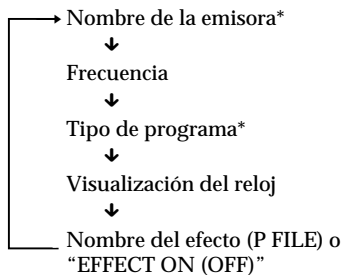

* Si no se recibe una emisión de RDS, el nombre de la emisora y el tipo de programa no aparecerán en el visualizador.

Localización de una emisora por el tipo de programa (PTY)

Usted podrá localizar la emisora que desee seleccionando un tipo de programa. La unidad sintonizará los tipos de programas que estén radiodifundiéndose actualmente entre las emisoras de RDS almacenadas en la memoria del sintonizador.

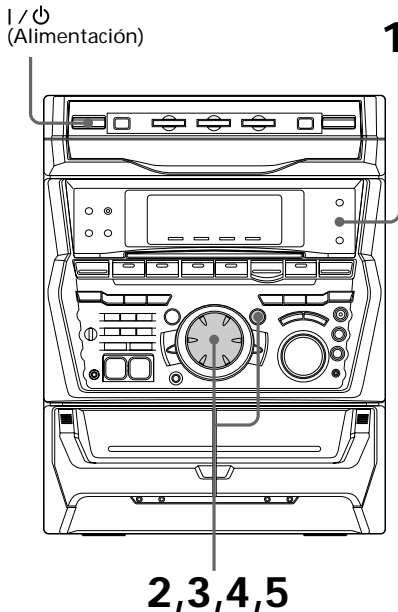

2,3,4,5

Utilización del sistema de datos radiofónicos (RDS) (continuación)

- 1** Presione PTY mientras esté escuchando la radio.
- 2** Gire el mando de lanzadera para seleccionar el tipo de programa que desee. Consulte la sección "Lista de tipos de programas" siguiente.
- 3** Presione ENTER/NEXT.
La unidad comenzará a buscar las emisoras de RDS almacenadas (en el visualizador aparecerán alternativamente "SEARCH" y el tipo de programa).
Cuando el sintonizador reciba un programa, el número de la emisora memorizada parpadeará.
- 4** Gire el mando de lanzadera para hacer que se visualice el número de memorización deseado.
- 5** Presione ENTER/NEXT mientras el número de la emisora memorizada esté parpadeando.

Para cancelar la búsqueda por tipo de programa

Vuelva a presionar PTY.

Lista de tipos de programas (PTY)

NEWS

Programas sobre noticias.

AFFAIRS

Programas sobre tópicos que amplían las noticias de actualidad.

INFORMATION

Programas sobre asuntos relacionados con los consumidores, consejos médicos, y tiempo atmosférico.

SPORT

Programas sobre deportes.

EDUCATION

Programas educativos y de consejos.

DRAMA

Radionovelas y seriales.

CULTURE

Programas sobre cultura nacional o regional.

SCIENCE

Programas sobre ciencias naturales.

VARIED

Programas de entrevistas a personajes célebres, concursos y comedias.

POP

Programas de música popular.

ROCK

Programas de música rock.

EASY MUSIC

Escucha fácil (música para la carretera).

L. CLASSICAL

Música clásica, instrumental, vocal, y coros.

S. CLASSICAL

Actuaciones de grandes orquestas, música de cámara, óperas, etc.

OTHER MUSIC

Música, rítmica y blues, y reggae.

WEATHER

Información del tiempo atmosférico.

FINANCE

Informes sobre bolsa y comercio.

CHILDREN

Programas para jóvenes.

SOCIAL

Programas sobre personas y cosas que los afecta.

RELIGION

Programas de contenido religioso.

PHONE IN

Programas donde miembros del público expresan sus puntos de vista por teléfono o en una discusión pública.

TRAVEL

Programas sobre viaje. No para anuncios emitidos con TP/TA.

LEISURE

Programas sobre actividades recreativas como jardinería, pesca, cocina, etc.

JAZZ	Programas de jazz.
COUNTRY	Programas de música country.
NATION	Programas característicos de música popular del país o la región.
OLDIES	Programas característicos de música de antaño.
FOLK	Programas de música popular.
DOCUMENTARY	Artículos investigativos.
ALARM TEST	Señal de prueba para emisiones de emergencia.
ALARM-ALARM	Emisiones de emergencia.
NONE	Cualquier programa no definido anteriormente.

Notas

Cuando el tipo de programa que haya seleccionado no esté radiodifundiéndose actualmente, aparecerá "NO PTY".

Canto con acompañamiento musical: Karaoke

Usted podrá cantar acompañado por la música de cualquier disco compacto o cinta estéreo reduciendo la voz del cantante. Usted tendrá que conectar un micrófono opcional.

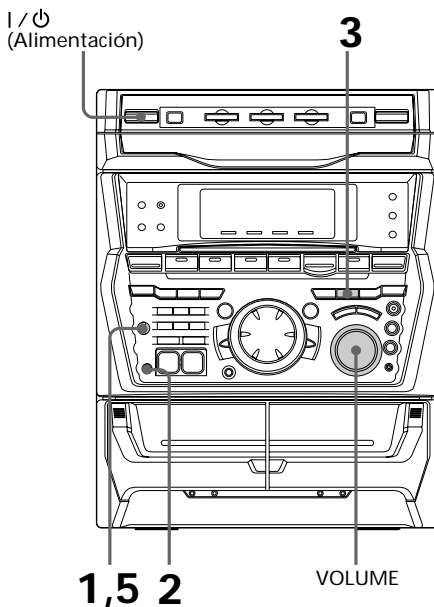

- 1** Gire MIC LEVEL hasta 0 para reducir el nivel del micrófono.
- 2** Conecte un micrófono opcional a MIX MIC.
- 3** Presione repetidamente KARAOKE PON/MPX hasta obtener el efecto de karaoke deseado.

Cada vez que presione la tecla, la visualización cambiará de la forma siguiente:
KARAOKE PON → MPX R → MPX L



* Cuando se seleccione un énfasis de sonido, aparecerá el nombre del efecto.

Cuando active un modo de karaoke, en el visualizador aparecerá el indicador . Para cantar en el modo de karaoke reduciendo el nivel de la voz de un disco compacto, seleccione "KARAOKE PON". Para cantar en el modo de karaoke con un disco compacto o una cinta múltiple, seleccione "MPX R" o "MPX L".

continúa

Canto con acompañamiento musical: Karaoke (continuación)

- 4 Comience a reproducir la música y ajuste el volumen.
- 5 Ajuste el volumen del micrófono girando MIC LEVEL.

Cuando haya finalizado

Gire MIC LEVEL hasta 0 desconecte el micrófono de MIX MIC, y después presione repetidamente KARAOKE PON/MPX hasta que desaparezca “” del visualizador.

Nota

Con algunas canciones, es posible que no se cancele la parte vocal cuando seleccione “KARAOKE PON”.

Ajuste del eco del micrófono

(Para los modelos para Oriente Medio solamente)

I / 
(Alimentación)

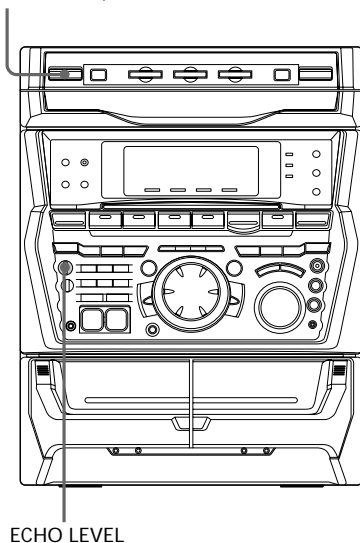

- ➔ Para ajustar el efecto, gire ECHO LEVEL.



Para cancelar el eco

Gire ECHO LEVEL hasta 0.

Mezcla y grabación de sonidos

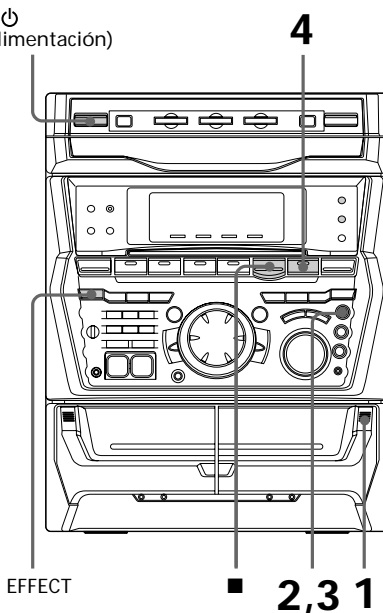
I / 
(Alimentación)



- 1 Realice los procedimientos para cantar con acompañamiento musical (pasos 1 a 5 de la página 39, 40). Después inserte una cinta en el deck B.
- 2 Presione REC PAUSE/START.
- 3 Presione atra vez REC PAUSE/START.
Se iniciará la grabación.
- 4 Presione CD  para iniciar la reproducción del disco compacto (o TAPE A  de la cinta del deck A).
Se iniciará la reproducción. Cante junto con la música.

Para parar la grabación

Presione ■.

Sugerencias

- Si oye retroalimentación acústica, reduzca el volumen, aleje el micrófono de los altavoces, o cambie la orientación del micrófono.
- Si desea grabar su voz a través del micrófono solamente, podrá hacerlo seleccionando la función de reproductor de discos compactos y no reproduciendo ningún disco.
- Cuando se introduzcan señales de sonido de alto nivel, la unidad ajustará automáticamente el nivel de la grabación para evitar la distorsión de la señal del sonido grabado (Función de control automático del nivel).

Notas

- Si presiona EFFECT o invoca un efecto de sonido, el modo de karaoke se cancelará.
- Cuando el sonido esté grabado en modo monaural, es posible que el sonido instrumental se reduzca algo junto con la voz del cantante.
- Es posible que la voz del cantante no se reduzca cuando:
 - solamente se estén tocando unos pocos instrumentos
 - la reproducción sea de un dúo
 - la fuente posee ecos o coros fuertes
 - la voz del cantante se desvíe del centro
 - la voz de la fuente sea de soprano alto o tenor

Para dormirse con música

— Temporizador cronodesconector

Usted podrá programar su sistema estéreo para que la alimentación se desconecte automáticamente a fin de poder irse a dormir escuchando música. Usted podrá programar el tiempo hasta la desconexión en pasos de 10 minutos.

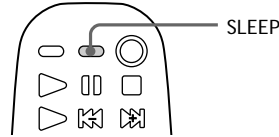

➔ Presione SLEEP.

Cada vez que presione la tecla, la visualización de los minutos (tiempo hasta la desconexión) cambiará de la forma siguiente:

AUTO → 90min → 80min → 70min
→ ... → 10min → OFF → AUTO ...

Cuando haya elegido "AUTO"

La alimentación se desconectará cuando finalice la reproducción del disco compacto o del cassette (hasta 100 minutos).

Para comprobar el tiempo restante

Presione SLEEP una vez.

Para cambiar el tiempo hasta la desconexión

Seleccione el tiempo deseado presionando SLEEP.

Para cancelar la función del temporizador cronodesconector

Presione repetidamente SLEEP hasta que aparezca " SLEEP OFF".

Para despertarse con música

— Temporizador despertador

Usted podrá despertarse diariamente con música a la hora programada. Cerciérese de que el reloj esté correctamente ajustado (consulte “Paso 2: Ajuste del reloj”).

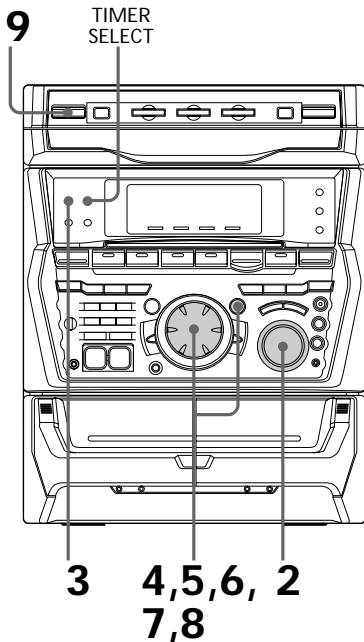

- 1 Prepare la fuente de música que desee reproducir.
 - Disco compacto: Inserte un disco compacto. Para comenzar desde una canción específica, confeccione un programa (consulte “Programación de canciones de discos compactos” de la página 21).
 - Cassette: Inserte el cassette con la cara que desee reproducir hacia adelante.
 - Radio: Sintonice la emisora memorizada deseada (consulte “Paso 3: Memorización de emisoras” de la página 7).

- 2 Ajuste el volumen.

- 3 Presione CLOCK/TIMER SET. Aparecerá “SET (DAILY 1)”.

- 4 Gire el mando de lanzadera para seleccionar “DAILY 1 (o 2)” y después presione ENTER/NEXT. En el visualizador aparecerá “ON” y parpadearán los dígitos de la hora.



- 5 Programe la hora de comienzo de la reproducción.

Gire el mando de lanzadera para programar la hora, y después presione ENTER/NEXT. La indicación de los minutos comenzará a parpadear.



Gire el mando de lanzadera para programar los minutos, y después presione ENTER/NEXT. La indicación de la hora volverá a parpadear.

- 6 Programe la hora de parada de la reproducción siguiendo el procedimiento anterior.

- 7 Gire el mando de lanzadera hasta que aparezca la fuente de música deseada.

La visualización cambiará de la forma siguiente:

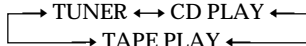

- 8 Presione ENTER/NEXT. Aparecerán el tipo de temporizador (DAILY 1 o DAILY 2), y después la hora de comienzo, la hora de parada, y la fuente de música, y por último reaparecerá la visualización original.

- 9 Desconecte la alimentación.

Para comprobar los datos programados

Presione TIMER SELECT y gire el mando de lanzadera para seleccionar el modo respectivo (DAILY 1 o DAILY 2), y después presione ENTER/NEXT. Para cambiar los datos, comience de nuevo desde el paso 1.

Para cancelar la operación del temporizador despertador

Presione TIMER SELECT, gire el mando de lanzadera para seleccionar "TIMER OFF", y después presione ENTER/NEXT.

Sugerencia

La alimentación se conectará 15 segundos antes de la hora programada.

Grabación de programas radiofónicos con el temporizador

Para grabar con el temporizador, primero tendrá que haber memorizado la emisora (consulte "Paso 3: Memorización de emisoras") y haber ajustado el reloj (consulte "Paso 2: Ajuste del reloj").

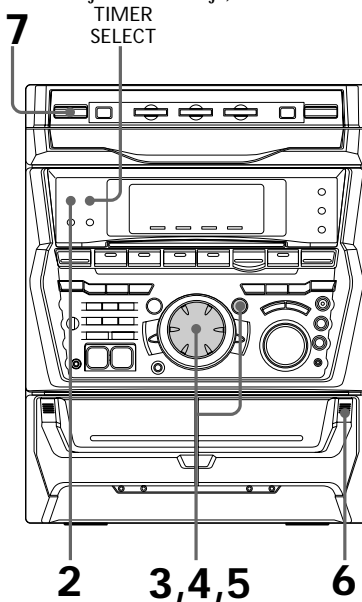

- 1** Sintonice la emisora memorizada (consulte "Escucha de la radio" de la página 13).
- 2** Presione CLOCK/TIMER SET. Aparecerá "SET (DAILY 1)".
- 3** Gire el mando de lanzadera para seleccionar "REC", y después presione ENTER/NEXT. En el visualizador aparecerá "ON" y parpadearán los dígitos de la hora.

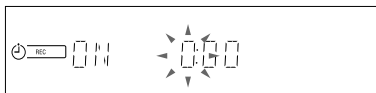

Grabación de programas radiofónicos con el temporizador (continuación)

4 Programe la hora de comienzo de la grabación.

Gire el mando de lanzadera para programar la hora, y después presione ENTER/NEXT.

La indicación de los minutos comenzará a parpadear.



Gire el mando de lanzadera para programar los minutos, y después presione ENTER/NEXT.

La indicación de la hora volverá a parpadear.

5 Programe la hora de parada de la grabación siguiendo el procedimiento anterior.

Aparecerá la hora de comienzo y después la hora de parada, la emisora memorizada a grabarse (p. ej., "TUNER FM 5"), y por último reaparecerá la visualización original.

6 Inserte un cassette en blanco.

7 Desconecte la alimentación.

Cuando comience la grabación, el nivel del volumen se ajustará al mínimo.

Para comprobar los datos programados

Presione TIMER SELECT y gire el mando de lanzadera para seleccionar "REC", y después presione ENTER/NEXT.

Para cambiar los datos, comience de nuevo desde el paso 1.

Para cancelar la operación del temporizador

Presione TIMER SELECT, gire el mando de lanzadera para seleccionar "TIMER OFF", y después presione ENTER/NEXT.

Nota

Si la alimentación está conectada a la hora programada, la grabación no se realizará.

Conexión de componentes de audio

Seleccione una de las conexiones siguientes, dependiendo del equipo que desee conectar y del método de conexión.

Conexión de un deck de minidiscos para grabación digital

Usted podrá grabar digitalmente de discos compactos en un deck de minidiscos realizando la conexión con un cable óptico.

A la toma DIGITAL IN del deck de minidiscos

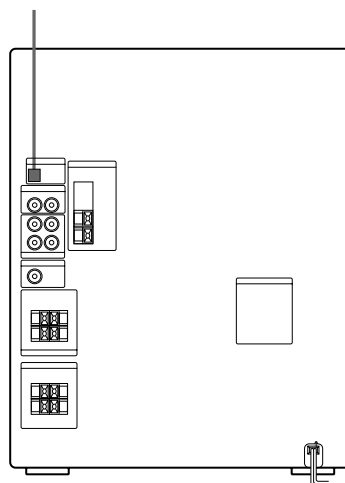

Conexión de un deck de minidiscos para grabación analógica

Cerciórese de hacer coincidir el color de las clavijas y de las tomas. Para escuchar el sonido del deck de minidiscos conectado, presione repetidamente FUNCTION hasta que aparezca "MD".

A la salida de audio del deck de minidiscos A la entrada de audio del deck de minidiscos

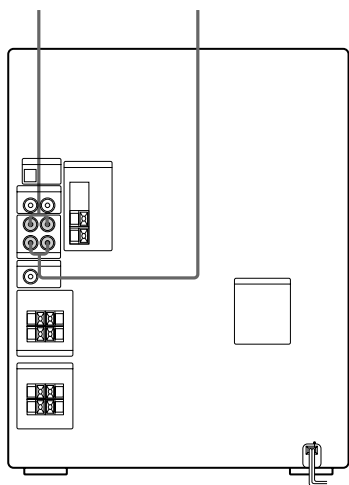

Conexión de un altavoz de supergraves

(excepto para los modelos destinados a Europa)

Usted podrá conectar un altavoz de supergraves opcional.

Al altavoz de supergraves

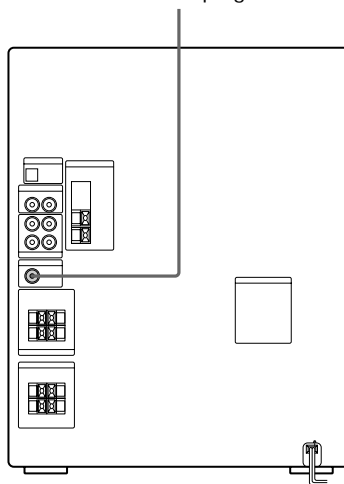

Sugerencia

Cuando haya conectado un deck de minidiscos Sony, podrá utilizar las teclas MD ►, II, y ■ de este telemando para realizar las operaciones de reproducción, pausa, y parada.

Conexión de una videograbadora

Cerciórese de hacer coincidir el color de las clavijas y de las tomas. Para escuchar el sonido de la videograbadora conectada, presione repetidamente FUNCTION hasta que aparezca "VIDEO". Consulte las instrucciones de cada componente.

A la salida de audio de la videograbadora

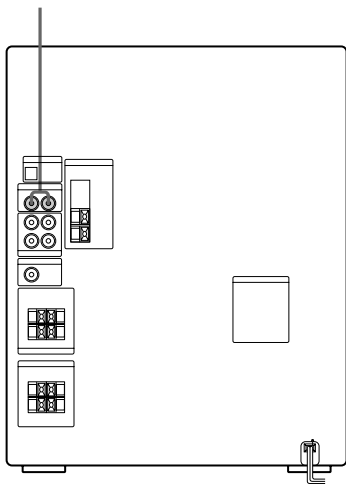

Conexión de antenas exteriores

Para mejorar la recepción, conecte antenas exteriores. Consulte las instrucciones de cada componente.

Antena de FM

Conecte una antena exterior de FM opcional. Usted también podrá utilizar una antena de televisión.

Tipo de toma ①

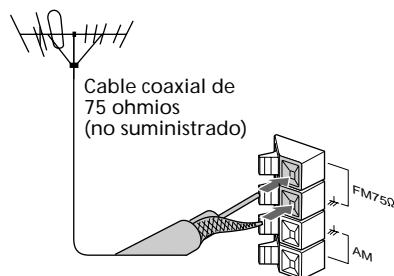

Tipo de toma ②

Conector de normas IEC (no suministrado)

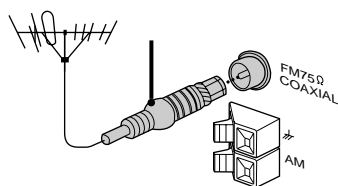

Antena de AM

Conecte un conductor aislado de 6 a 15 metros al terminal de antena de AM. Deje conectada la antena de cuadro de AM suministrada.

Tipo de toma ①

Conductor aislado
(no suministrado)

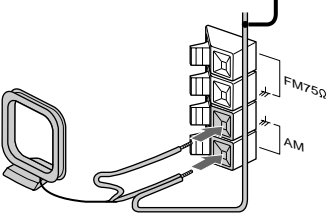

Tipo de toma ②

Conductor aislado
(no suministrado)

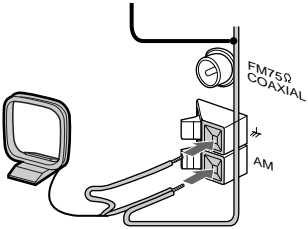

Precauciones

Tensión de alimentación

Antes de utilizar el sistema, compruebe si la tensión de alimentación del mismo es idéntica a la de la red local.

Seguridad

- El sistema no se desconectará de la fuente de alimentación de CA (red) mientras esté enchufado en una toma de la red, incluso aunque desconecte la alimentación del mismo.
- Cuando no vaya a utilizar el sistema durante mucho tiempo, desenchúfelo de la fuente de alimentación (red). Para desenchufar el cable de alimentación, tire del enchufe. No tire nunca del propio cable.
- Si dentro de cualquier componente del sistema entra un líquido o un objeto sólido, desenchufe el sistema de la red y haga que sea comprobado por personal cualificado.
- El cable de alimentación de CA solamente deberá ser cambiado en un taller de reparaciones cualificado.

Ubicación

- Coloque el sistema estéreo en un lugar adecuadamente ventilado a fin de evitar su recalentamiento interno.
- No coloque el sistema en posición inclinada.
- No coloque el sistema en lugares:
 - Extremadamente cálidos o fríos
 - Polvorientos o sucios
 - Muy húmedos
 - Sometidos a vibraciones
 - Sujetos a la luz solar directa

Operación

- Si traslada el sistema estéreo directamente de un lugar frío a otro cálido, o si lo coloca en una sala muy húmeda, es posible que se condense humedad en el interior del objetivo del reproductor de discos compactos. Cuando ocurra esto, el sistema no funcionará adecuadamente. Extraiga el disco compacto y deje el sistema con la alimentación conectada durante una hora hasta que se evapore la humedad.
- Antes de mover el sistema, extraígalos los discos.

Si tiene cualquier pregunta o problema en relación con este sistema estéreo, consulte a su proveedor Sony.

Notas sobre los discos compactos

- Antes de reproducir, frote el disco compacto con un paño de limpieza. Limpie el disco compacto desde el centro hacia afuera.
- No utilice disolventes tales como benceno, diluidor de pintura, ni limpiadores ni pulverizadores antiestáticos destinados a discos analógicos.
- No exponga los discos compactos a la luz solar directa ni a fuentes térmicas, tales como conductos de ventilación, ni los deje en un automóvil estacionado a la luz solar directa.

Limpieza de la caja

Utilice un paño suave ligeramente humedecido en una solución muy diluida de detergente.

Para conservar permanentemente una grabación

Para evitar el borrado accidental de una cinta, rompa la lengüeta de la cara A o B, como se muestra en la ilustración.

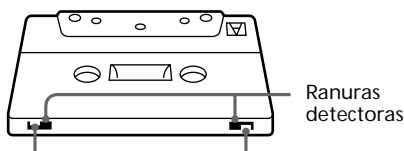

Lengüeta de la cara B

Lengüeta de la cara A

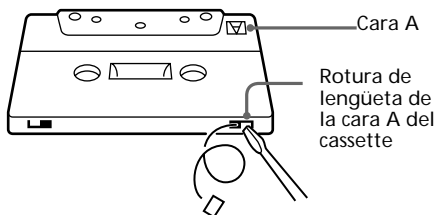

Cara A

Rotura de lengüeta de la cara A del cassette

Si desea volver a grabar en este cassette, cubra los orificios de las lengüetas con cinta adhesiva. Sin embargo, tenga cuidado de no cubrir las ranuras detectoras utilizadas por el deck de cassettes para detectar automáticamente el tipo de cinta.

Tipo de cinta:
CrO₂/METAL

NORMAL

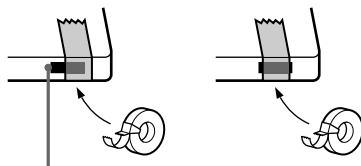

Ranuras detectoras

Antes de insertar un cassette en el deck

Tense la cinta. De lo contrario, ésta podría enredarse en las piezas del deck y dañarse.

Cuando utilice una cinta de más de 90 minutos

La cinta es muy elástica. No cambie con frecuencia las operaciones tales como reproducción, parada, avance rápido, etc. La cinta podría enredarse en el deck.

Limpieza de las cabezas de la cinta

Limpie las cabezas de la cinta cada 10 horas de utilización.

Cuando las cabezas de la cinta se ensucien:

- el sonido se oír distorsionado
- el nivel del sonido se reducirá
- se producirán pérdidas de sonido
- la cinta no se borrará completamente
- la cinta no se grabará

Cerciórese de limpiar las cabezas de la cinta antes de comenzar una grabación importante, o después de haber reproducido una cinta vieja.

Utilice un cassette limpiador de tipo seco o húmedo vendido aparte. Con respecto a los detalles, consulte las instrucciones del cassette limpiador.

Desmagnetización de las cabezas de la cinta

Desmagnetice las cabezas de la cinta y las partes metálicas que entran en contacto con la cinta cada 20 a 30 horas de utilización con un cassette desmagnetizador vendido aparte. Con respecto a los detalles, consulte el manual de instrucciones del cassette desmagnetizador.

Solución de problemas

Si se presenta algún problema durante la utilización de su sistema estéreo, utilice la lista de comprobaciones siguiente.

Compruebe en primer lugar si el cable de alimentación está firmemente conectado, y los altavoces correcta y firmemente conectados.

Si el problema persiste después de haber realizado las comprobaciones siguientes, consulte a su proveedor Sony.

Generales

Tan pronto como enchufe el cable de alimentación, el visualizador comenzará a parpadear, incluso aunque no haya conectado la alimentación (modo de demostración).

- Presione DISPLAY (para MHC-RXD8/RXD8S) o DEMO (STANDBY) (para MHC-GRX80/R880) cuando la alimentación esté desconectada. La demostración desaparecerá.

El modo de demostración aparecerá automáticamente la primera vez que enchufe el cable de alimentación o después de un corte del suministro eléctrico de más de medio día.

El ajuste del reloj/la memorización de emisoras/el temporizador se cancelan.

- Se habrá desconectado el cable de alimentación o se produjo un corte eléctrico de más de medio día. Vuelva a efectuar lo siguiente:
 - “Paso 2: Ajuste del reloj”
 - “Paso 3: Memorización de emisoras”

Si ha ajustado el temporizador, también efectúe “Para despertarse con música” y “Grabación de programas radiofónicos con el temporizador”.

No hay sonido.

- Gire VOLUME hacia la derecha.
- Los auriculares están conectados.
- Inserte solamente la parte pelada de los cables de los altavoces en las tomas SPEAKER.

Si insertase la parte de plástico, se obstruirían las conexiones de los altavoces.

- No hay salida de sonido durante la grabación con el temporizador.

Solución de problemas (continuación)

Hay mucho zumbido o ruido.

- Un televisor o una videgrabadora demasiado cerca del sistema estéreo. Aleje el sistema estéreo del televisor o de la videgrabadora.
-

En el visualizador parpadea "0:00 " (o "12:00 ")

- Se ha producido una interrupción del suministro eléctrico. Vuelva a ajustar el reloj y a programar el temporizador.
-

El temporizador no funciona.

- Ajuste correctamente el reloj.
-

DAILY 1, DAILY 2, y REC no aparecen al presionar la tecla TIMER SELECT.

- Programe correctamente el temporizador.
 - Ajuste el reloj.
-

El telemando no funciona.

- Entre el telemando y el sistema estéreo existe un obstáculo.
 - El telemando no está apuntando hacia el sensor de control remoto del sistema.
 - Las pilas están agotadas. Reemplace ambas.
-

Hay retroalimentación acústica.

- Reduzca el nivel del volumen.
 - Aleje el micrófono de los altavoces o cambie la dirección del micrófono.
-

En la pantalla de un televisor hay irregularidades.

- Desconecte la alimentación del televisor, y vuelva a conectarla después de 15 a 30 minutos. Si la irregularidad de los colores persiste, aleje los altavoces del televisor.
-

"PROTECT" y "PUSH POWER" aparecen alternativamente.

- Se ha introducido una señal fuerte. Presione | / ⏻ para desconectar la alimentación, deje el sistema desconectado por un momento, luego presione otra vez | / ⏻ para conectar la alimentación.
-

Altavoces

Solamente sale sonido a través de un canal o el volumen entre los canales izquierdo y derecho está desequilibrado.

- Compruebe la conexión y la ubicación de los altavoces.
-

El sonido carece de graves.

- Compruebe si las tomas + y - de los altavoces están correctamente conectadas.
-

Reproductor de discos compactos

La bandeja de discos compactos no se cierra.

- El disco compacto no está correctamente colocado.
-

El disco compacto no se reproduce.

- El disco compacto no está plano en su compartimiento.
 - El disco compacto está sucio.
 - El disco compacto está insertado con la cara de la etiqueta hacia abajo.
 - Se ha producido condensación de humedad. Extraiga los discos compactos y deje el sistema con la alimentación conectada durante aproximadamente una hora hasta que la humedad se haya evaporado.
-

La reproducción no se inicia desde la primera canción.

- El reproductor de discos compactos se encuentra en el modo de reproducción programada o aleatoria. Presione repetidamente PLAY MODE hasta que desaparezca "PROGRAM" o "SHUFFLE".
-

Está visualizándose "OVER".

- Ha llegado al final del disco compacto. Mantenga presionada ◀ para retroceder.
-

Decks de cassettes

No es posible grabar una cinta.

- No hay cassette en el portacassette.
- El cassette carece de lengüetas de seguridad (consulte “Para conservar permanentemente una grabación” de la página 48).
- La cinta está bobinada hasta el final.

La cinta no se graba o no se reproduce, o el nivel de sonido se reduce.

- Las cabezas están sucias. Límpielas (consulte “Limpieza de las cabezas de la cinta” de la página 49).
- Las cabezas grabadora/reproductoras se han magnetizado. Desmagnetícelas (consulte “Desmagnetización de las cabezas de la cinta” de la página 49).

La cinta no se borra completamente.

- Las cabezas grabadora/reproductoras se han magnetizado. Desmagnetícelas (consulte “Desmagnetización de las cabezas de la cinta” de la página 49).

Hay fluctuación y trémolo excesivos, o pérdida de sonido.

- Los ejes de arrastre o los rodillos compresores están contaminados. Límpielos (consulte “Limpieza de las cabezas de la cinta” de la página 49).

El ruido aumenta, o las altas frecuencias se borran.

- Las cabezas grabadora/reproductoras se han magnetizado. Desmagnetícelas (consulte “Desmagnetización de las cabezas de la cinta” de la página 49).

Después de haber presionado ► (◀) o ≡, se oye ruido mecánico, en el visualizador aparece “EJECT” y la unidad entra automáticamente en el modo de espera.

- No ha insertado correctamente el cassette. Extráigalo y vuelva a conectar la alimentación.

Sintonizador

Hay excesivo zumbido o ruido (en el visualizador parpadea “TUNED” o “STEREO”).

- Ajuste la antena.
- La señal es demasiado débil. Conecte una antena exterior.

No es posible recibir un programa de FM en estéreo.

- Presione STEREO/MONO de forma que aparezca “STEREO”.

Si ocurren otros problemas no descritos aquí, reponga el sistema de la forma siguiente:

- 1 Desenchufe el cable de alimentación.
- 2 Vuelva a enchufar el cable de alimentación.
- 3 Presione simultáneamente ■, ENTER/NEXT, y | / ⏪.
- 4 Presione | / ⏪ para conectar la alimentación.

El sistema se repondrá a los ajustes de fábrica. Todos los ajustes que haya realizado, tales como memorización de emisoras, ajuste del reloj, y el temporizador se borrarán. Usted tendrá que volver a ajustarlos.

Especificaciones

Sección del amplificador

MHC-RXD8S/RXD8:

Salida de potencia DIN (nominal)
80 + 80 vatios
(8 ohmios a 1 kHz, DIN)

Salida de potencia eficaz continua (referencia)
100 + 100 vatios
(8 ohmios a 1 kHz,
10% de distorsión
armónica total)

Salida de potencia musical (referencia)
170 + 170 vatios
(8 ohmios a 1 kHz,
10% de distorsión
armónica total)

MHC-GRX80/R880:

Lo siguiente se ha medido a 120, 220, 240V CA,
50/60 Hz

Salida de potencia DIN (nominal)
160 + 160 vatios
(6 ohmios a 1 kHz, DIN)

Salida de potencia eficaz continua (referencia)
200 + 200 vatios
(6 ohmios a 1 kHz,
10% de distorsión
armónica total)

Entradas

VIDEO IN:
(tomas fono) Tensión de 250 mV,
impedancia de 47
kiloohmios

MD IN:
(tomas fono) Tensión de 450 mV,
impedancia de 47
kiloohmios

MIX MIC: (toma fono) Sensibilidad de 1 mV,
impedancia de 10
kiloohmios

Salidas

MD OUT:
(tomas fono) Tensión de 250 mV,
impedancia de 1
kiloohmio

PHONES:
(toma telefónica estéreo) Acepta auriculares de 8 o
más ohmios

SPEAKER:
MHC-RXD8S/RXD8: Acepta altavoces de 8 a 16
ohmios de impedancia

MHC-GRX80/R880: Acepta altavoces de 6 a 16
ohmios de impedancia

SURROUND SPEAKER: Acepta altavoces de 16
ohmios de impedancia

SUPER WOOFER:
(excepto para
MHC-RXD8S/RXD8) Tensión de 1 V,
1 kilohm
impedancia de 1
kiloohmio

Sección del reproductor de discos compactos

Sistema	Audiodigital de discos compactos
Láser	De semiconductor ($\lambda=780$ nm) Duración de la emisión: continua
Salida de láser	44,6 μ W como máximo* * Esta salida es el valor medido a una distancia de 200 mm de la superficie del objetivo del bloque captor óptico con una apertura de 7 mm.
Longitud de onda	780 - 790 nm
Respuesta en frecuencia	2 Hz - 20 kHz ($\pm 0,5$ dB)
Relación señal-ruido	Más de 90 dB
Gama dinámica	Más de 90 dB
CD OPTICAL DIGITAL OUT (Conector óptico cuadrado, panel posterior)	
Longitud de onda	660 nm
Nivel de salida	-18 dBm

Sección de los decks de cassettes

Sistema de grabación	4 pistas, 2 canales, estéreo
Respuesta en frecuencia (DOLBY NR en OFF)	40 - 13.000 Hz (± 3 dB), utilizando cassettes de tipo I (HF-S Sony) 40 - 14.000 Hz (± 3 dB), utilizando cassettes de tipo II (UX-S Sony)
Fluctuación y trémolo	$\pm 0,15\%$, ponderación de pico (IEC) 0,1%, ponderación eficaz (NAB) $\pm 0,2\%$, ponderación de pico (DIN)

Sección del sintonizador

Sintonizador superheterodino de FM estéreo,
FM/AM

Sección del sintonizador de FM

Gama de sintonía	87,5 - 108,0 MHz
Antena	Antena monofilar de FM
Terminales de antena	75 ohmios, desequilibrados
Frecuencia intermedia	10,7 MHz

Sección del sintonizador de UKV (modelo de 3 bandas (FM-AM-UKV) solamente)

Gama de sintonía	65,0 - 74,0 MHz Stereo Plus
------------------	--------------------------------

Sección del sintonizador de AM

Gama de sintonía

Tipo de 2 bandas:

Modelos para Europa:

AM: 531 – 1.602 kHz
(con el intervalo ajustado a 9 kHz)

Otros models:

AM: 531 – 1.602 kHz
(con el intervalo ajustado a 9 kHz)

530 – 1.710 kHz
(with the interval set at 10 kHz)

Tipo de 3 bandas:

Modelos para Oriente

Medio:

MW: 531 – 1.602 kHz
(con el intervalo ajustado a 9 kHz)

SW: 5,95 – 17,90 MHz
(con el intervalo ajustado a 5 kHz)

Modelos para Centro y Sudamérica:

MW: 531 – 1.710 kHz
(con el intervalo ajustado a 9 kHz)

530 – 1.710 kHz
(con el intervalo ajustado a 10 kHz)

SW: 5,95 – 17,90 MHz
(con el intervalo ajustado a 5 kHz)

Otros models:

MW: 531 – 1.602 kHz
(con el intervalo ajustado a 9 kHz)

530 – 1.710 kHz
(con el intervalo ajustado a 10 kHz)

SW: 5,95 – 17,90 MHz
(con el intervalo ajustado a 5 kHz)

Antena

Terminales de antena Antena de cuadro de AM
Terminal para antena exterior

Frecuencia intermedia 450 kHz

Altavoces

Altavoces delanteros

SS-RXD8 para MHC-RXD8

Sistema de altavoces De 4 vías, 5 unidades,
tipo reflector de graves,
tipo magnéticamente
apantallado

Unidades altavoces

De graves: 17 cm, cone type
De agudos central: 5 cm de diá., tipo cono
De agudos lateral: 5 cm de diá., tipo cono x 2
De supergraves: 4 cm de diá., tipo cúpula
Impedancia nominal 8 ohmios
Dimensiones (an/al/prf) Aprox. 240 x 360 x 325 mm

Masa Aprox. 5.5 kg, neto, por altavoz

SS-GRX80/GRX80G para MHC-GRX80/SS-RXD8S

para MHC-RXD8S/SS-R880 para MHC-R880

Sistema de altavoces De 4 vías, 5 unidades,
tipo reflector de graves,
tipo magnéticamente
apantallado

Unidades altavoces

De graves: 20 cm de diá., tipo cono
De agudos central: 5 cm de diá., tipo cono
De agudos lateral: 5 cm de diá., tipo cono x 2
De supergraves: 4 cm de diá., tipo cúpula

Impedancia nominal

SS-GRX80/GRX80G/R880 6 ohms

SS-RXD8S 8 ohms

Dimensiones (an/al/prf) Aprox. 240 x 360 x 325 mm

Mass Aprox. 6.5 kg, neto, por altavoz

Altavoces perimétricos (SS-SR125) para

MHC-GRX80/R880/RXD8S

Sistema de altavoces De 1 vía, 1 unidad,
tipo reflector de graves

Unidades altavoces

De gama completa: 8 cm de diá., tipo cono
Impedancia nominal 16 ohmios

Dimensiones (an/al/prf) Aprox. 220 x 100 x 195 mm

Masa Aprox. 1.0 kg, neto, por altavoz

Generales

Alimentación

Modelos para Europa:

230 V AC, 50/60 Hz

Modelos para Australia: 230 - 240 V AC, 50/60 Hz

Modelos para Israel y Tailandia:

220 V AC, 50/60 Hz

Modelos para México:

120 V AC, 50/60 Hz

Otros modelos: 120 V, 220 V o 230 - 240 V
CA, 50/60 Hz, ajustable
con el selector de tensión

Consumo

MHC-GRX80/R880: 190 vatios

MHC-RXD8S/RXD8: 220 vatios

Dimensiones (an/al/prf) Aprox. 280 x 360 x 395 mm

Masa

MHC-GRX80/R880: Aprox. 12,2 kg

MHC-RXD8S/RXD8: Aprox. 10,5 kg

Accesorios suministrados:

Antena de cuadro de AM (1)

Mando a distancia (1)

Pilas (2)

Antena monofilar de FM (1)

Cables para altavoces :

(2 o 4 (para los altavoces

delanteros con tomas))

para MHC-GRX80/R880/

RXD8S

(2 para los altavoces

delanteros con tomas

solamente) para

MHC-RXD8

Amortiguadores para los

altavoces delanteros (8)

Diseño y especificaciones sujetos a cambio sin previo aviso.

Índice alfabético

A

- Ajuste
 - del énfasis del sonido 32
 - del reloj 6
 - del sonido 34
 - del volumen 11, 13, 16
- Ajuste del sonido 31
- Antenas 5
- Altavoces 4
- Archivo personal 35
- AUTO BPM 29

B

- Batería electrónica 29
- Bucle 26

C

- Conexiones
 - de la alimentación 4
 - de las antenas 5, 46
 - de los componentes opcionales 44
 - del sistema 4

D

- DBFB 31

E

- Edición 24, 25
- Emisoras
 - memorización 7
 - sintonía 13

F

- Flash 26
- Funciones de compás 28

G, H

- Grabación
 - con el temporizador 43
 - de discos compactos 12
 - de programas de radiodifusión 14
 - de una cinta 17
- Grabación sincronizada con disco compacto 12
- GROOVE 31

I, J

- Intervalo de sintonía 8, 53

K, L

- Karaoke 39

M

- Manual de una cinta 23
- Memorización de emisoras 7
- Mezcla de compás 31
- Modo de guía 29

N, O

- Nombres de emisoras 37

P, Q

- Pilas 6
- Protección permanente de grabaciones 48
- PTY 37

R

- Reposición del sistema 51
- Reproducción
 - de canciones en el orden deseado (Reproducción programada) 21
 - de canciones en orden arbitrario (Reproducción aleatoria) 20
 - de discos compactos 10
 - de emisoras memorizadas 13

repetida de canciones (Reproducción repetida) 19

- Reproducción aleatoria 20
- Reproducción normal 10
- Reproducción presionando una sola tecla 11, 14, 16
- Reproducción programada 23
- Reproducción repetida 19
- Reproductor de discos compactos 10, 18

S

- Selección automática de fuente 11, 14, 16
- Selección del énfasis del sonido 32
- Sintonía memorizada 13
- Sintonizador 7, 13, 37, 43
- Sistema de datos radiofónicos 37
- Solución de problemas 48

T, U

- Temporizador
 - para despertarse con música 42
 - para dormirse con música 41
 - para grabación 43
- Temporizador cronodesconector 41
- Temporizador despertador 42

V, W, X, Y, Z

- Visualizador 18, 33